

Казاخско-Русский Международный университет

Положение об организации и проведении практики для
магистрантов
КРМУ-СМК-РП-41

Издание 1

УТВЕРЖДЕНО
Председатель Ученого Совета КРМУ
Р.Б. Сеилханова
Протокол № 4 от 26.11.2021 г.

СИСТЕМА МЕНЕДЖМЕНТА КАЧЕСТВА

**ПОЛОЖЕНИЕ
ОБ ОРГАНИЗАЦИИ И ПРОВЕДЕНИИ ПРАКТИКИ ДЛЯ МАГИСТРАНТОВ**

КРМУ-СМК-РП-41

Экз № 1

г. Актобе



Казاخско-Русский Международный университет

Положение об организации и проведении практики для
магистрантов
КРМУ-СМК-РП-41

Издание 1

стр. 2 из 83

ПРЕДИСЛОВИЕ

1. Документ разработан руководителем Отдела послевузовского образования Амандыккызы Г.
- 2 Внесен: директором отдела стратегического планирования и СМК, Ациевой Э.А.
- 3 Утвержден Ученым Советом КРМУ Протокол № 4 от «26» ноября 2021 г.
- 4 Периодичность проверки 1 год
- 5 Введен впервые
- 6 Дата введения: «29» ноября 2021 г.



СОДЕРЖАНИЕ

- 1 Общие положения
 - 2 Программы и базы педагогической практики
 - 3 Программы и базы исследовательской практики
 - 4 Программы и базы производственной практики
 - 5 Педагогическая практика для магистрантов научно-педагогического направления обучения
 - 6 Исследовательская практика для магистрантов научно-педагогического направления обучения
 - 7 Производственная практика для магистрантов профильного направления обучения
 - 8 Форма дневника по педагогической практики
 - 9 Форма отчета педагогической практики
 - 10 Форма дневника исследовательской практики
 - 11 Форма отчета исследовательской практике
 - 12 Форма дневника производственной практики
 - 13 Форма отчета производственной практики
 - 14 Форма протокола заседания
- Ответственность
Лист согласования
Лист ознакомления
Лист регистрации изменений
Лист учета периодических проверок



1. ОБЩИЕ ПОЛОЖЕНИЯ

1.1 Настоящее рабочее положение (далее Положение) разработано в соответствии со следующими нормативными документами с учетом требований:

- Закон Республики Казахстан «Об образовании» от 27 июля 2007 года,
- Приказ Министра науки и высшего образования Республики Казахстан от 20 июля 2022 года № 2 «Об утверждении государственных общеобязательных стандартов высшего и послевузовского образования»;

• Приказ Министра образования и науки Республики Казахстан от 20 апреля 2011 года № 152. Зарегистрированный в Министерстве юстиции Республики Казахстан 27 мая 2011 года № 6976. «Об утверждении Правил организации учебного процесса по кредитной технологии обучения».

• Об утверждении Классификатора направлений подготовки кадров с высшим и послевузовским образованием. Приказ Министра образования и науки Республики Казахстан от 13 октября 2018 года № 569. Зарегистрирован в Министерстве юстиции Республики Казахстан 17 октября 2018 года № 17565;

• Об утверждении структуры и правил разработки программы развития организации высшего и (или) послевузовского образования. Приказ Министра образования и науки Республики Казахстан от 25 октября 2018 года № 590. Зарегистрирован в Министерстве юстиции Республики Казахстан 26 октября 2018 года № 17622;

• Об утверждении Типовых правил приема на обучение в организации образования, реализующие образовательные программы высшего и послевузовского образования. Приказ Министра образования и науки Республики Казахстан от 31 октября 2018 года № 600. Зарегистрирован в Министерстве юстиции Республики Казахстан 31 октября 2018 года № 17650

• Приказ Министра образования и науки Республики Казахстан от 20 апреля 2011 года № 152. Зарегистрированный в Министерстве юстиции Республики Казахстан 27 мая 2011 года № 6976. «Об утверждении Правил организации учебного процесса по кредитной технологии обучения»

- Академической политики КРМУ
- решениями Ученого совета Университета;
- приказами, распоряжениями ректора КРМУ;
- положением о магистратуре;
- настоящим Положением и методическими указаниями.

1.2 Положение регламентируют организацию и проведению педагогической, производственной и исследовательской практик магистрантов на протяжении всего срока обучения, направленных на закрепление результатов теоретического обучения, приобретение практических навыков и компетенций.

1.3 Образовательная программа научно-педагогической магистратуры включает два вида практик, которые проводятся параллельно с теоретическим обучением или в отдельный период:

- педагогическая практика;
- исследовательская практика.

1.4 Педагогическая практика проводится с целью формирования практических навыков методики преподавания и обучения. При этом магистранты привлекаются к проведению занятий в бакалавриате по усмотрению университета.



Казахско-Русский Международный университет

Положение об организации и проведении практики для
магистрантов
КРМУ-СМК-РП-41

Издание 1

стр. 5 из 83

1.5 Исследовательская практика магистранта проводится с целью ознакомления с новейшими теоретическими, методологическими и технологическими достижениями отечественной и зарубежной науки, современными методами научных исследований, обработки и интерпретации экспериментальных данных.

1.6 Образовательная программа профильной магистратуры включает производственную практику.

1.7 Производственная практика проводится с целью закрепления теоретических знаний, полученных в процессе обучения, приобретения практических навыков, компетенций и опыта профессиональной деятельности по обучаемой образовательной программе магистратуры, а также освоения передового опыта.

1.8 В качестве руководителей практики от Университета назначаются профессора, доценты, опытные преподаватели, знающие специфику профессии и деятельность предприятий-баз практической подготовки.

1.9 Руководитель практики до начала практики организует необходимую подготовку магистрантов к практике, проводит консультации в соответствии с программой практики, по окончании практики производит проверку отчетов по практике, представляет на кафедру письменный отзыв о прохождении практики и организует прием защиты отчетов по практике.

1.10 Магистрант при прохождении практики должен:

- полностью выполнить программу практики, вести дневник;
- подчиняться правилам внутреннего распорядка, действующим на предприятии, где он проходит практику;
- изучить и строго соблюдать правила охраны труда, техники безопасности и производственной санитарии;
- участвовать в оперативной работе по заданию кафедр, организующих практическую подготовку;
- в установленные сроки представить руководителю практики письменный отчет, и дневник, подписанный и заверенный печатью, руководителем предприятия, где прошел практику о выполнении всех заданий;
- осуществить сбор материалов для выполнения магистерского проекта (диссертации).

2. ПРОГРАММЫ И БАЗЫ ПЕДАГОГИЧЕСКОЙ ПРАКТИКИ

2.1 Педагогическая практика проводится с целью формирования практических навыков методики преподавания и обучения. При этом магистранты привлекаются к проведению занятий в бакалавриате по усмотрению университета.

2.2 Прохождение практики является важной частью учебного процесса по подготовке магистрантов научно-педагогического направления обучения. Педагогическая практика проводится с привлечением в качестве руководителей высококвалифицированных преподавателей выпускающей кафедры, ведущих аудиторские занятия во втором семестре учебного года на бакалавриате или в магистратуре.

2.3 В период педагогической практики магистрант на основе теоретического и практического материала по дисциплинам специализации должен провести лекционные, практические и самостоятельные работы магистрантов с преподавателем (СРМП), а также разработать методическое обеспечение по проведению занятий с использованием документации выпускающей кафедры.



Казахско-Русский Международный университет

Положение об организации и проведении практики для
магистрантов
КРМУ-СМК-РП-41

Издание 1

стр. 6 из 83

2.4 Педагогическая практика магистрантов планируется в соответствии с графиком учебного процесса. Объем часов на практику устанавливается учебным планом.

2.5 Практика предполагает:

- усвоение эмпирических знаний в области преподавания дисциплин специализации;
- развитие практических навыков ведения педагогической работы в ВУЗах (колледжах, техникумах и профессиональных училищах);
- знакомство с основными составляющими работы преподавателя в перечисленных учебных заведениях, видами и правилами ведения отчетной документации;
- ознакомлением с государственным стандартом, программой и содержанием избранной учебной дисциплины;
- ознакомление с организацией и проведением всех форм учебных занятий в конкретном учебном учреждении;
- самостоятельную подготовку планов и конспектов занятий;
- подбор и анализ основной и дополнительной литературы в соответствии с тематикой и целями планируемых занятий;
- разработку содержания учебного материала на современном научно-методическом уровне;
- методически грамотное проведение различных видов учебных занятий (лекций, практических занятий, СРОП);
- осуществление научно-методического анализа проведенных занятий;
- закрепление навыков самостоятельной работы и самообразования.

2.6 Базами педагогической практики являются организации образования, дающие среднее общее образование, начальное профессиональное, среднее профессиональное образование, высшее образование.

2.7 КРМУ заключает соответствующие договора с базами практики.

2.8 Продолжительность педагогической практики и их количество определяются государственными общеобязательными стандартами по соответствующей образовательной программе. Педагогическая практика предусмотрена на 1-курсе. Трудоемкость 4 кредита практики составляет 120 часов для педагогической практики. Продолжительность практики - 4 недели.

2.9 По итогам педагогической практики, магистранты представляют на соответствующую кафедру отчет, который проверяется руководителем практики и защищается перед комиссией, созданной распоряжением заведующего кафедрой. Результаты защиты отчета оцениваются.

3. ПРОГРАММЫ И БАЗЫ ИССЛЕДОВАТЕЛЬСКОЙ ПРАКТИКИ

3.1 Исследовательская практика является обязательным разделом основной образовательной программы магистратуры научно-педагогического направления и направлена на формирование теоретических, исследовательских, методических и практических навыков.

3.2 Исследовательская практика магистранта проводится с целью ознакомления с новейшими теоретическими, методологическими и технологическими достижениями отечественной и зарубежной науки, современными методами научных исследований, обработки и интерпретации экспериментальных данных.



Казахско-Русский Международный университет

Положение об организации и проведении практики для
магистрантов
КРМУ-СМК-РП-41

Издание 1

стр. 7 из 83

3.3 Основной задачей исследовательской практики является приобретение опыта в следовании актуальной научной проблемы, а также подбор необходимых материалов для выполнения выпускной квалификационной работы - магистерской диссертации.

3.4 Исследовательская практика позволяет магистрантам самостоятельно апробировать полученные теоретические и методические знания на практике. Исследовательская практика представляет собой вид учебных занятий, непосредственно ориентированных на научно-исследовательскую подготовку обучающихся.

3.5 Исследовательская практика проводится по месту выполнения диссертации. Содержание исследовательской практики определяется темой диссертационного исследования.

3.6 Трудоемкость 12 кредита практики составляет 360 часов для исследовательской практики. Продолжительность практики 12 недель.

3.7 Направление магистрантов для прохождения практики оформляется соответствующим приказом КРМУ с указанием мест и сроков прохождения исследовательской практики.

3.8 Места прохождения практики закрепляются ежегодными (или долгосрочными) договорами КРМУ с предприятиями, организациями, учреждениями.

3.9 Назначаются руководители от выпускающей кафедры, научный руководитель и непосредственные руководители на рабочих местах из числа сотрудников базового предприятия, имеющих высокую квалификацию и деловые качества.

3.10 По результатам прохождения исследовательской практики магистранты представляют отчет. По результатам прохождения исследовательской практики магистранты должны написать научные статьи или сделать аналитический обзор, а также изучение учебных материалов по выбранным дисциплинам образовательным программам.

3.11 Во время исследовательской практики магистрант должен изучить:

- методы исследования и проведения экспериментальных работ;
- методы анализа и обработки экспериментальных данных;
- информационные технологии в научных исследованиях, программные продукты, относящиеся к профессиональной сфере;
- требования к оформлению исследовательской работы и научно-технической документации.

должен выполнить:

- анализ, систематизацию и обобщение научно-технической информации по теме исследований;
- теоретическое и экспериментальное исследование в рамках поставленных задач;
- анализ достоверности полученных данных;
- сравнение результатов исследования объекта разработки с отечественными и зарубежными аналогами;
- анализ научной и практической значимости проводимых исследований.

3.12 Программа исследовательской практики разрабатывается кафедрой с учетом направления ОП, характера предприятия, организации, объекта практики; утверждается на заседании кафедры.

3.13 Для проведения практики магистрантов университет при участии кафедры:

- заключают договора с предприятиями, учреждениями, организациями на предмет закрепления их в качестве баз практики;



- заведующий кафедрой назначает в качестве руководителей практики профессоров, доцентов и опытных преподавателей, хорошо знающих специфику профессии и деятельность баз практики, которые осуществляют контроль за организацией и проведением практики магистрантов непосредственно на предприятиях, учреждениях, организациях, за соблюдением ее сроков и содержания;

- выпускающие кафедры обеспечивают предприятия, учреждения, организации, где магистранты проходят практику, а также самих магистрантов - практикантов программами практики;

- координацию проведения практики магистранта обеспечивает отдел ПВО

- ответственность за организацию и проведение практики несут выпускающие кафедры университета.

3.14 По окончании практики магистрант-практикант составляет письменный отчет по результатам практики и дневник.

3.15 По завершении практики руководители предприятий составляют краткий отзыв на магистранта руководителем практики.

4. ПРОГРАММЫ И БАЗЫ ПРОИЗВОДСТВЕННОЙ ПРАКТИКИ

4.1 Производственная практика является обязательным разделом основной образовательной программы магистратуры.

4.2 Производственная практика является одной из важнейших составляющих при профильной подготовке магистров и реализуется в соответствии с индивидуальным учебным планом в сроки, определяемые академическим календарем и индивидуальным планом работы магистранта в объеме, установленном Государственным общеобязательным стандартом послевузовского образования.

4.3 Производственная практика проводится после завершения основного цикла теоретической подготовки магистранта. В ходе практики производится анализ умений обучающегося, его готовность применять полученные компетенции в производственных ситуациях. Она представляет собой вид учебных занятий, непосредственно ориентированных на профессионально-практическую подготовку обучающихся.

4.4 Трудоемкость 5 кредита практики составляет 150 часов для производственной практики. Продолжительность практики 5 недель.

4.5 Основной задачей производственной практики является закрепление теоретических знаний и приобретение опыта в исследовании научной проблемы, а также подбор необходимых материалов для выполнения выпускной квалификационной работы – магистерского проекта.

4.6 Содержание производственной практики определяется темой магистерского проекта.

4.7 Задачи производственной практики:

- изучение опыта стратегического и тактического планирования деятельности предприятия и методов ее организации;

- закрепление магистрантами практических навыков решения организационно-экономических и управленческих задач по формированию, развитию и использованию персонала организации;

- углубление теоретических знаний и закрепление практических навыков разработки документов нормативно-методического обеспечения системы управления



персоналом организации-базы практики: составление должностных инструкций, положений об отделах, распорядков дня;

- проведение информационно-аналитической и информационно-библиографической работы с привлечением современных информационных технологий;
- подготовка аналитических материалов для обоснования проблемы, исследуемой в магистерской диссертации (проектов), связанной с поведением хозяйствующих агентов, их затратами и результатами, функционированием рынков, финансовыми и информационными потоками, производственными и научно-исследовательскими процессами;
- сбор практического материала для написания аналитической части магистерской диссертации (проектов).

4.8 Производственная практика направлена на закрепление ключевых компетенций, приобретение практических навыков и опыта профессиональной деятельности по соответствующей образовательной программе.

4.9 Для проведения практики магистрантов университет при участии кафедры:

- заключают договора с предприятиями, учреждениями, организациями на предмет закрепления их в качестве баз практики;
- заведующий кафедрой назначает в качестве руководителей практики профессоров, доцентов и опытных преподавателей, хорошо знающих специфику профессии и деятельность баз практики, которые осуществляют контроль за организацией и проведением практики магистрантов непосредственно на предприятиях, учреждениях, организациях, за соблюдением ее сроков и содержания;
- выпускающие кафедры обеспечивают предприятия, учреждения, организации, где магистранты проходят практику, а также самих магистрантов - практикантов программами практики;
- координацию проведения практики магистранта обеспечивает отдел ПВО;
- ответственность за организацию и проведение практики несут выпускающие кафедры университета.

4.10 Направление магистрантов для прохождения практики оформляется соответствующим приказом КРМУ с указанием мест и сроков прохождения производственной практики.

4.11 Базами производственной практики являются организации, соответствующие профилю обучаемой ОП (или родственные организации).

4.12 По итогам производственной практики магистрант представляет на соответствующую кафедру отчет, который проверяется руководителем практики и защищается перед комиссией, созданной распоряжением заведующего кафедрой. Результаты защиты отчета оцениваются.

5. ПЕДАГОГИЧЕСКАЯ ПРАКТИКА ДЛЯ МАГИСТРАНТОВ НАУЧНО-ПЕДАГОГИЧЕСКОГО НАПРАВЛЕНИЯ ОБУЧЕНИЯ

5.1 Программа устанавливает общие требования по организации педагогической практики научно-педагогического направления обучения по образовательным программам магистратуры КРМУ. Программа обязательна для обучающихся в магистратуре по научно-педагогического направлению подготовки и профессорско-преподавательского состава, обеспечивающего подготовку специалистов по образовательным программам магистратуры.



5.2 Педагогическая практика проводится с целью формирования практических навыков и методики преподавания. Педагогическая практика может проводиться в период теоретического обучения без отрыва от учебного процесса. При этом магистранты могут привлекаться к проведению занятий в бакалавриате.

5.2.1 Прохождение практики является важной частью учебного процесса по подготовке магистрантов научно-педагогического направления обучения. Педагогическая практика проводится в УМБ, с привлечением в качестве руководителей высококвалифицированных преподавателей выпускающей кафедры, ведущих аудиторские занятия согласно академическому календарю на бакалавриате или в магистратуре.

5.2.2 В период педагогической практики магистрант на основе теоретического и практического материала по дисциплинам специализации должен провести лекционные, практические и самостоятельные работы магистрантов с преподавателем (СРМП), а также разработать методическое обеспечение по проведению занятий с использованием документации выпускающей кафедры.

5.2.3 Педагогическая практика магистрантов планируется в соответствии с графиком учебного процесса. Объем часов на практику устанавливается учебным планом.

5.2.4 Практика предполагает:

- Усвоение эмпирических знаний в области преподавания дисциплин специализации;
- Развитие практических навыков ведения педагогической работы в ВУЗах (колледжах, техникумах и профессиональных училищах);
- Знакомство с основными составляющими работы преподавателя в перечисленных учебных заведениях, видами и правилами ведения отчетной документации;
- Ознакомлением с государственным стандартом, программой и содержанием избранной учебной дисциплины;
- Ознакомление с организацией и проведением всех форм учебных занятий в конкретном учебном учреждении;
- Самостоятельную подготовку планов и конспектов занятий;
- Подбор и анализ основной и дополнительной литературы в соответствии с тематикой и целями планируемых занятий;
- Разработку содержания учебного материала на современном научно-методическом уровне;
- Методически грамотное проведение различных видов учебных занятий (лекций, практических занятий, СРОП);
- Осуществление научно-методического анализа проведенных занятий;
- Закрепление навыков самостоятельной работы и самообразования.

5.2.5 Научная деятельность имеет здесь подчинённое значение и заключается только в содержательном анализе тем преподаваемых дисциплин, выявлении проблемных областей, формулировке конкретных проблем области исследования.

5.3 Цель педагогической практики заключается в изучении основ педагогической и учебно-методической работы в высших учебных заведениях, овладение навыками проведения отдельных видов учебных занятий по дисциплинам кафедры, приобретение опыта педагогической работы в условиях высшего учебного заведения.

5.3.1 Для достижения цели реализуются следующие задачи:

- практическое ознакомление магистрантов с методикой преподавания конкретного курса, обязательно входящего в базисный учебный план учреждения;



Казахско-Русский Международный университет

Положение об организации и проведении практики для
магистрантов
КРМУ-СМК-РП-41

Издание 1

стр. 11 из 83

- изучение учебно-методической литературы по рекомендованным дисциплинам учебного плана;
- разработка дополнительных методических и тестовых материалов для студентов и магистрантов в помощь преподавателю при ведении лекционных, практических занятий, СРОП по курсу;
- осуществление контроля качества усвоения слушателями учебного материала путём содержательного квалификационного анализа самостоятельных работ (рефератов, эссе, семестровых контрольных работ, а также заданий, выполняемых при изучении курса методом в кейс-технологиях);
- изучение современных образовательных технологий высшей школы;
- непосредственное участие практикантов в учебном процессе, выполнение педагогической нагрузки, предусмотренной индивидуальным заданием;
- развитие навыков работы в группе при совместной аналитической (научной) деятельности в процессе разработки методических и тестовых материалов.

5.3.2 Цели, задачи, содержание, порядок прохождения, формы отчетности, оценка результатов, обязанности и ответственность магистрантов и руководителей педагогической практики определяется программой практики.

5.3.3 К педагогической практике допускаются магистранты, полностью выполнившие учебный план. Длительность и содержание педагогической практики определяется утвержденными учебными планами.

5.3.4 Основной формой проведения педагогической практики под руководством ведущего преподавателя, закрепленного за каждым магистрантом, является:

- проведение аудиторных занятий: лекций, практических занятий и СРОП;
- разработка методических материалов для проведения аудиторных занятий;
- ознакомление с порядком составления методической документации выпускающей кафедры.

5.3.5 Направление магистрантов для прохождения педагогической практикой оформляется приказом с указанием руководителя практики и сроков прохождения практики.

5.4 Содержание практики. Программа практики увязана с возможностью последующей преподавательской деятельности лиц, оканчивающих магистратуру, в том числе и на кафедрах высшего учебного заведения.

5.4.1 В период прохождения педагогической практики магистрант должен:

- ознакомиться с государственным образовательным стандартом и рабочим учебным планом по одной из основных образовательных программ;
- освоить организационные формы и методы обучения в высшем учебном заведении на примере деятельности выпускающей кафедры;
- изучить современные образовательные технологии высшей школы;
- получить практические навыки учебно-методической работы в высшей школе, подготовке учебного материала по требуемой тематике к лекции, практическому занятию, лабораторной работе, навыки организации и проведения занятий с использованием современных информационных технологий обучения;
- изучить учебно-методическую литературу, лабораторное и программное обеспечение по рекомендованным дисциплинам учебного плана;
- принять непосредственное участие в учебном процессе, выполнив педагогическую нагрузку, предусмотренную индивидуальным заданием;



Казахско-Русский Международный университет

Положение об организации и проведении практики для
магистрантов
КРМУ-СМК-РП-41

Издание 1

стр. 12 из 83

- при проведении своих занятий для повышения степени усвоения учебного материала аудиторией широко использовать современную мультимедийную и проекционную технику;

- посещать и участвовать в анализе занятий, проводимых другими магистрантами.

5.4.2 За время педагогической практики магистрант должен овладеть навыками:

- свободной ориентации во всем многообразии форм, методов и методических приемов обучения,

- дидактической обработки научного физического материала с целью его изложения учащимся;

- представления физической информации различными способами (в вербальной, знаковой, аналитической, математической, графической, схемотехнической, образной, алгоритмической формах).

- применения современных педагогических и информационных технологий;

- организации профориентационной и информационной работы в предпрофильной подготовке учащихся.

5.4.3 В период практики магистрант должен быть ориентирован на подготовку и проведение лабораторных работ, практических занятий и занятий по курсовому проектированию по профилю специализации. Рекомендуются чтение пробных лекций в небольших студенческих коллективах под контролем преподавателя по темам, связанным с его научно-исследовательской работой. Возможно, участие магистранта в приеме зачетов совместно с руководителем. Целесообразно также его привлечение к профориентационной работе со школьниками.

5.4.4 Конкретное содержание практики планируется научным руководителем магистранта, согласовывается с руководителем программы подготовки магистров и отражается в индивидуальном задании на педагогическую практику, в котором фиксируются все виды деятельности магистранта в течение практики; отмечаются темы проведенных лекционных, лабораторных и практических занятий с указанием объема часов.

5.5 Главная задача практики. Раскрыть перед магистрантами систему современного развивающего обучения: теоретические основы процесса обучения и руководства познавательной деятельностью обучающихся, научить будущего специалиста слушать и слышать своих обучающихся, понимать их точку зрения, уметь организовать диалог, дискуссию, конструктивную критику, проводить обобщение и систематизацию.

5.5.1 Стимулировать магистрантов к самостоятельному получению необходимых знаний, способствовать развитию личностно значимых практических умений и навыков.

5.5.2 Научить магистрантов не просто пользоваться чужими, готовыми опорными конспектами и структурно-логическими схемами занятий, а создавать их, формируя индивидуальный профессиональный почерк.

5.6 Руководство и контроль прохождения практики. Общее руководство и контроль прохождения практики магистрантов конкретного направления подготовки возлагается приказом ректора на руководителя практики по направлению подготовки магистров.

5.6.1 Непосредственное руководство и контроль за выполнением плана практики магистранта осуществляется его научным руководителем.

5.6.2 Научный руководитель магистранта:

- согласовывает индивидуальный план практики и календарные сроки ее проведения с руководителем программы подготовки магистров;



Казахско-Русский Международный университет

Положение об организации и проведении практики для
магистрантов
КРМУ-СМК-РП-41

Издание 1

стр. 13 из 83

- проводит необходимые организационные мероприятия по выполнению программы практики;
- осуществляет постановку задач по самостоятельной работе магистрантов в период практики с выдачей индивидуальных заданий, оказывает соответствующую консультационную помощь;
- осуществляет систематический контроль над ходом практики и работой магистрантов;
- оказывает помощь магистрантам по всем вопросам, связанным с прохождением практики и оформлением отчета.

5.6.3 Магистрант при прохождении практики получает от руководителя указания, рекомендации и разъяснения по всем вопросам, связанным с организацией и прохождением практики, отчитывается по выполняемой работе в соответствии с графиком проведения практики.

5.7 Формы отчетности. По итогам практики магистрант предоставляет на кафедру следующие материалы:

- Дневник педагогической практики.
- Индивидуальный план работы;
- Характеристика документов планирования учебного процесса;
- Педагогический анализ 1-го занятий;
- Отчет по педагогической практике;
- Отзывы научного руководителя и куратора группы (преподавателя кафедры или педагога образовательного учреждения, на базе которого магистрант проходил практику).

5.7.1 Отчет по практике должен быть выполнен печатным способом с использованием компьютера и принтера на одной стороне листа белой бумаги формата А4и переплетен. Шрифт - обычный, кегль 14, интервал - одинарный.

5.7.2 Текст отчета следует печатать, соблюдая следующие размеры полей: левое - 30 мм, верхнее - 20 мм, правое - 10 мм и нижнее - 25 мм.

5.7.3 Разрешается использовать компьютерные возможности акцентирования внимания на определенных терминах, формулах, теоремах, применяя шрифты разной гарнитуры. Объем отчета – 25-30 страниц.

5.7.4 Каждый раздел отчета должен быть написан с новой страницы, таблицы должны иметь заголовки, текст содержать ссылки на источники, по мере необходимости снабжение рисунками, схемами, графиками, приложениями и т. д.

5.7.5 Список использованной литературы оформляется в соответствии с установленными требованиями к научным работам.

5.7.6 В отчет могут быть включены приложения, объемом не более 30 страниц, которые не входят в общее количество страниц отчета.

5.7.7 Наименования структурных элементов отчета: содержание, введение, заключение, список использованной литературы, наименования разделов и подразделов следует печатать с абзацного отступа с прописной буквы без точки в конце, не подчеркивая, выделяя жирным шрифтом. Если наименование состоит из двух предложений, их разделяют точкой. Разделы отчета должны иметь порядковые номера в пределах всего документа, обозначенные арабскими цифрами. Номер подраздела (при их наличии) состоит из номеров раздела и подраздела, разделенных точкой. Каждый раздел отчета следует начинать с нового листа (страницы). Нумерация страниц отчета должна быть сквозной в нижней части листа посередине.

5.7.8 Рисунки (графики, схемы, диаграммы) следует располагать непосредственно



после текста, в котором они упоминаются впервые, или на следующей странице. На все иллюстрации должны быть даны ссылки. Рисунки за исключением иллюстраций приложений, следует нумеровать арабскими цифрами сквозной нумерацией. Название рисунка следует помещать под иллюстрацией посередине.

5.7.9 Таблицы применяют для лучшей наглядности и удобства сравнения показателей. Название таблицы следует помещать над таблицей с абзацным отступом на следующей строке после слов «таблица 1». Таблицу следует располагать непосредственно после текста, в котором она упоминается впервые, или на следующей странице. На все таблицы должны быть ссылки. Таблицу с большим количеством строк допускается переносить на другой лист (страницу). При переносе части таблицы на другой лист (страницу) слово "Таблица" и номер ее указывают один раз слева над первой частью таблицы, над другими частями пишут слово "Продолжение" и указывают номер таблицы, например, "Продолжение таблицы 1". При переносе таблицы на другой лист (страницу) заголовок помещают только над ее первой частью. При переносе части таблицы нижнюю горизонтальную черту, ограничивающую таблицу, не проводят. Таблицы, за исключением таблиц приложений, следует нумеровать арабскими цифрами сквозной нумерацией.

5.7.10 Допускается применять размер шрифта в таблице меньший, чем в тексте.

5.7.11 Слово «Примечание» следует печатать с прописной буквы с абзаца вразрядку и не подчеркивать. Примечания приводятся в отчете, если необходимы пояснения или справочные данные к содержанию текста, таблиц или графического материала. Примечания следует помещать непосредственно после текстового, графического материала или в таблице, к которым относятся эти примечания. Если примечание одно, то после слова «Примечание» ставится тире и примечание печатается с прописной буквы. Одно примечание не нумеруют. Несколько примечаний нумеруют по порядку арабскими цифрами без проставления точки. Примечание к таблице помещают в конце таблицы над линией, обозначающей окончание таблицы. Формулы и уравнения следует выделять из текста в отдельную строку. Выше и ниже каждой формулы или уравнения должно быть оставлено не менее одной свободной строки. Если уравнение не умещается в одну строку, то оно должно быть перенесено после математических знаков, причем знак в начале следующей строки повторяют. Пояснение значений символов и числовых коэффициентов следует приводить непосредственно под формулой в той же последовательности, в которой они даны в формуле. Формулы в отчете следует нумеровать порядковой нумерацией в пределах всей работы арабскими цифрами в круглых скобках в крайнем правом положении на одной строке. Ссылки в тексте на порядковые номера формул дают в скобках. Пример - в формуле (1).

5.7.12 Ссылки на использованные источники следует приводить в квадратных скобках. Сведения об источниках следует располагать в порядке появления ссылок на источники в тексте отчета, нумеровать арабскими цифрами без точки и печатать с абзацного отступа.

5.7.13 Приложения оформляют как продолжение отчета на последующих его листах. В тексте отчета на все приложения должны быть даны ссылки. Приложения располагают в порядке ссылок на них в тексте. Каждое приложение следует начинать с новой страницы с указанием сверху посередине страницы слова «Приложение» и его обозначения. Приложение должно иметь заголовок, который записывают симметрично относительно текста с прописной буквы отдельной строкой. Приложения должны иметь общую с остальной частью отчета сквозную нумерацию страниц.



Казахско-Русский Международный университет

Положение об организации и проведении практики для
магистрантов
КРМУ-СМК-РП-41

Издание 1

стр. 15 из 83

5.7.14 Отчет (Ф.02.РП-41.1) начинается с титульного листа и сдается подшитым в скоросшивателе.

5.8 Дневник педагогической практики (Ф.01.РП-41.1). В дневнике должны быть отражены результаты текущей работы и выполненные задания. Дневник научно-педагогической практики заполняется лично магистрантом. Записи о выполненных работах производятся по мере необходимости, но не реже одного раза в неделю. Достоверность записей проверяется руководителем и заверяется его подписью.

5.9 Подведение итогов практики. Аттестация по итогам практики проводится на основании защиты оформленного отчета и отзыва научного руководителя практики в комиссии, в которую входят научный руководитель магистранта и руководитель практики по направлению подготовки.

5.9.1 По итогам положительной аттестации магистранту выставляется дифференцированная оценка (отлично, хорошо, удовлетворительно).

5.9.2 Оценка по практике приравнивается к оценкам по дисциплинам теоретического обучения и учитывается при подведении итогов промежуточной аттестации магистрантов.

6. ИССЛЕДОВАТЕЛЬСКАЯ ПРАКТИКА ДЛЯ МАГИСТРАНТОВ НАУЧНО-ПЕДАГОГИЧЕСКОГО НАПРАВЛЕНИЯ ОБУЧЕНИЯ

6.1 Программа устанавливает общие требования по организации исследовательской практики научного педагогического направления обучения по ОП магистратуры КРМУ. Программа обязательна для обучающихся в магистратуре по направлению подготовки и профессорско-преподавательского состава, обеспечивающего подготовку специалистов по образовательным программам магистратуры.

6.2 Исследовательская практика является обязательным разделом основной образовательной программы магистратуры научно-педагогического направления и направлена на формирование теоретических, исследовательских, методических и практических навыков. Исследовательская практика позволяет магистрантам самостоятельно апробировать полученные теоретические и методические знания на практике. Исследовательская практика представляет собой вид учебных занятий, непосредственно ориентированных на научно-исследовательскую подготовку обучающихся.

6.3 Исследовательская практика проводится по месту выполнения диссертации.

6.4 Содержание исследовательской практики определяется темой диссертационного исследования.

6.5 Трудоемкость 12 кредита практики составляет 360 часов для исследовательской практики. Продолжительность практики 12 недель.

6.6 Цели и задачи исследовательской практики магистрантов. Исследовательская практика магистранта проводится с целью ознакомления с новейшими теоретическими, методологическими и технологическими достижениями отечественной и зарубежной науки, современными методами научных исследований, обработки и интерпретации экспериментальных данных.

6.6.1 Основной задачей исследовательской практики является приобретение опыта в следовании актуальной научной проблемы, а также подбор необходимых материалов для выполнения выпускной квалификационной работы – магистерской диссертации.



Казахско-Русский Международный университет

Положение об организации и проведении практики для
магистрантов
КРМУ-СМК-РП-41

Издание 1

стр. 16 из 83

6.7 Содержание исследовательской практики. Направление магистрантов для прохождения практики оформляется соответствующим приказом КРМУ с указанием мест и сроков прохождения исследовательской практики.

6.7.1 Места прохождения практики закрепляются ежегодными (или долгосрочными) договорами КРМУ с предприятиями, организациями, учреждениями.

6.7.2 Отдельные магистранты могут направляться для прохождения практики на предприятия, в организации, учреждения, от которых получены письма-подтверждения о предоставлении места практики.

6.7.3 Исследовательская практика проводится по месту выполнения диссертации.

6.7.4 Назначаются руководители от выпускающей кафедры, научный руководитель и непосредственные руководители на рабочих местах из числа сотрудников базового предприятия, имеющих высокую квалификацию и деловые качества.

6.7.5 По результатам прохождения исследовательской практики магистранты представляют отчет. По результатам прохождения исследовательской практики магистранты должны написать научные статьи или сделать аналитический обзор, а также изучение учебных материалов по выбранным дисциплинам ОП.

6.7.6 Во время исследовательской практики магистрант должен изучить:

- методы исследования и проведения экспериментальных работ;
- методы анализа и обработки экспериментальных данных;
- информационные технологии в научных исследованиях, программные продукты, относящиеся к профессиональной сфере;
- требования к оформлению исследовательской работы и научно-технической документации.

должен выполнить:

- анализ, систематизацию и обобщение научно-технической информации по теме исследований;
- теоретическое и экспериментальное исследование в рамках поставленных задач;
- анализ достоверности полученных данных;
- сравнение результатов исследования объекта разработки с отечественными и зарубежными аналогами;
- анализ научной и практической значимости проводимых исследований.

6.7.7 Программа исследовательской практики разрабатывается кафедрой с учетом направления ОП, характера предприятия, организации, объекта практики; утверждается на заседании кафедры и должна предусмотреть:

- название практики в соответствии с ГОСО;
- базы практики и сроки ее проведения;
- цели, задачи, содержание, сроки выполнения магистрантами индивидуальных заданий;
- научно-методическое обеспечение программы, отражающее новейшие достижения науки, техники и обязательно включающие литературные источники последних;

- порядок оформления магистрантами отчетов о практике и формы ее защиты.

6.7.8 Индивидуальный план практики должен содержать задания магистранту.

6.7.9 Для проведения практики магистрантов университет при участии кафедры:



- заключают договора с предприятиями, учреждениями, организациями на предмет закрепления их в качестве баз практики;
- заведующий кафедрой назначает в качестве руководителей практики профессоров, доцентов и опытных преподавателей, хорошо знающих специфику профессии и деятельность баз практики, которые осуществляют контроль за организацией и проведением практики магистрантов непосредственно на предприятиях, учреждениях, организациях, за соблюдением ее сроков и содержания;
- выпускающие кафедры обеспечивают предприятия, учреждения, организации, где магистранты проходят практику, а также самих магистрантов - практикантов программами практики;
- координацию проведения практики магистранта обеспечивает отдел ПВО
- ответственность за организацию и проведение практики несут выпускающие кафедры университета.

6.8 Обязанности руководителя практики от кафедры. Руководитель практики от кафедры (научный руководитель магистранта):

- до начала практики проводит общее собрание магистрантов-практикантов с разъяснением целей и задач практики, консультаций по каждому пункту практики, выдачи направлений на места прохождения практики, программ и индивидуального плана магистранта;
- осуществляет контроль за обеспечением нормальных условий труда и быта на базовых предприятиях, учреждениях, организациях;
- контролирует выполнение магистрантами-практикантами индивидуального плана;
- осуществляет мониторинг прохождения практики магистрантами в соответствии с программами;
- докладывает на заседании кафедры свои выводы и предложения по совершенствованию практики, устранению недостатков в ее организации и проведении.

6.9 Организация практики на предприятиях, компания. Ответственность за организацию практики на предприятии, оговаривается в договоре проведения практики и возлагается на руководителей предприятий, учреждений, организаций, являющихся базами практики.

6.9.1 Руководство исследовательской практики магистрантов возлагается приказом руководителя предприятия, на высококвалифицированных специалистов подразделений, которые проводят практику в соответствии с программами практики.

6.9.2 Магистрантам предоставляют места практики, обеспечивающие наибольшую эффективность прохождения практики в соответствии ОП.

6.9.3 На базах практики:

- создаются необходимые условия для получения магистрантами в период прохождения практики знаний и умений по ОП;
- соблюдаются согласованные с университетом календарные графики прохождения практики и принятые на местах нормы техники безопасности и охраны труда;
- оказывается помощь в подборе материала для магистерских работ (диссертации);
- обеспечивается соблюдение магистрантами-практикантами правил внутреннего трудового распорядка, установленных на данном предприятии, в том числе времени начала и окончания работы;



- налагаются в случае необходимости взыскания на магистрантов-практикантов, нарушивших правила внутреннего трудового распорядка с сообщением об этом в университет;

- по завершении практики руководители предприятий составляют краткий отзыв (характеристику) о работе каждого практиканта, который отражают и в дневнике. Отзыв содержит выполнение магистрантом программы практики, отношение к работе, подписываются командировочное удостоверение и отзыв на магистранта руководителем практики

6.10 Обязанности и права магистранта-практиканта. Магистранты должны полностью выполнить программу и индивидуальное задание по практике, собрать необходимую информацию и завершить написание магистерской работы (диссертации).

6.10.1 Магистрант-практикант обязан:

- ознакомиться с деятельностью предприятия, организации;
- полностью выполнять задания, предусмотренные программой практики, вести дневник, собрать необходимые статистические и отчетные данные, указывать объем выполняемой работы по дням, отмечать участие на производственных совещаниях, консультациях (беседах) со специалистами или менеджерами предприятий, с партнерами;
- составлять отчет по каждому разделу программы практики и представить его руководителю практики предприятия не реже одного раза в неделю;
- изучить опыт проведения производственных совещаний, деловых встреч, переговоров;
- участвовать в общественной жизни, предприятий и других мероприятиях;
- поддерживать и возвышать имидж КРМУ;
- участвовать в исследовательской рационализаторской и изобретательской работах;
- строго соблюдать правила охраны труда, техники безопасности и санитарии;
- по окончании практики необходимо сдать специальную и иную литературу, имущество, полученное по месту прохождения практики во временное пользование, своевременно закончить практику и прибыть в университет в установленный срок;
- по возвращению в университет в течение недели сдать отчет по практике на кафедру;
- подготовиться к защите отчета перед комиссией, которая будет сформирована заведующим кафедрой;
- если магистрант не выполнил программу практики или получил отрицательный отзыв руководителя предприятия, то он направляется на практику повторно или представляется на отчисление по рапорту заведующего кафедрой.

6.10.2 Магистрант-практикант имеет право:

- быть зачисленным на постоянную, временную работу по профилю ОП при наличии вакансий на оплачиваемые должности;
- не участвовать в работах, не предусмотренных программой практики.

6.11 Подведение итогов практики. По окончании практики магистрант после получения положительного отзыва о результатах прохождения практик, по соблюдению внутреннего распорядка, овладению практическими навыками, получает соответствующую оценку знаний за время практики.

6.11.1 Структура отчета:

- Титульный лист



- Содержание (с указанием страниц).
- Введение (общие сведения о базе практики, цель и задачи работы).
- Основная часть отчета, где раскрываются вопросы, согласно программе практики.
- Заключение (краткие выводы о выполненной работе и предложения по повышению эффективности прохождения практики).

- Список литературы.
- Приложение (таблицы, расчеты, графики, схемы и т. п.).

6.11.2 По окончании практики магистрант-практикант составляет письменный отчет по результатам практики (Ф.04.РП-41.1) и дневник (Ф.03.РП-41.1).

6.11.3 Дневник оформляется форматом А4 или в виде брошюры форматом А5, содержит инструкцию по прохождению исследовательской практики, справку о прохождении практики о прибытии на базу практики, назначении на должность, командировании в учебное заведение по окончании практики (с печатями организации-базы практики), календарный график, записи о работах, выполненных на практике, список материалов, собранных магистрантом в период исследовательской практики, отзыв руководителя практики от организации-базы практики.

6.11.4 По завершении практики руководители предприятий составляют краткий отзыв на магистранта руководителем практики.

6.11.5 В отчете должны содержаться сведения о выполненной работе, краткое описание базы практики, анализ ее деятельности по направлению ОП, выводы и предложения.

6.11.6 Отчет по исследовательской практике должен быть построен в соответствии с вопросами программы и, отражать анализ фактического состояния деятельности предприятий, организаций и других объектов.

6.11.7 В отчете необходимо показать умение магистранта анализировать показатели исследуемого объекта, обобщать и практически оценивать работу данной организации, применять теоретические и практические знания в решении реальных задач, используя эффективный опыт зарубежных стран.

6.11.8 Отчет по исследовательской практике должен соответствовать программе и индивидуальному плану магистранта. Отчет должен отражать результаты выполненных работ по исследованию в пределах темы диссертации.

6.11.9 Отчет должен быть индивидуальным. Главным содержанием отчета должны быть результаты самостоятельной работы магистранта на практике. Отчет не должен сводиться только к описанию или изложению общих положений из учебников.

6.11.10 Отчет составляется на основе законодательных, нормативных и инструктивных материалов, Устава и методических разработок по организации и функционированию деятельности предприятий и фирм, годовых отчетных документов деятельности предприятий.

6.11.11 Для оформления отчета магистранту в конце практики выделяется 2-3 дня.

Отчет по практике должен быть выполнен печатным способом с использованием компьютера и принтера на одной стороне листа белой бумаги формата А4 и переплетен. Шрифт - обычный, кегль 14, интервал - одинарный.

6.11.12 Текст отчета следует печатать, соблюдая следующие размеры полей: левое - 30 мм, верхнее - 20 мм, правое - 10 мм и нижнее - 25 мм.

6.11.13 Разрешается использовать компьютерные возможности акцентирования внимания на определенных терминах, формулах, теоремах, применяя шрифты разной гарнитуры. Объем отчета – не менее 20 страниц.



Казахско-Русский Международный университет

Положение об организации и проведении практики для
магистрантов
КРМУ-СМК-РП-41

Издание 1

стр. 20 из 83

6.11.14 Каждый раздел отчета должен быть написан с новой страницы, таблицы должны иметь заголовки, текст содержать ссылки на источники, по мере необходимости снабжение рисунками, схемами, графиками, приложениями и т. д.

6.11.15 Отчет начинается с титульного листа и сдается подшитым в скоросшивателе. К отчету подшивается дневник практики, отзыв руководителя с базы практики, с решением комиссии о защите отчета магистранта. Затем по прибытии в университет, отчет заслушивается перед комиссией, назначенной заведующим кафедрой, с выставлением оценок по балльной системе.

6.11.16 Рекомендуются по итогам практики проводить конференции с обсуждением итогов исследовательской практики.

6.11.17 Итоги практики обсуждаются на заседании кафедры.

6.11.18 Принятые решения по улучшению деятельности предприятий должны реализовываться, посредством включения их, в последующие планы практики, за которые несет ответственность заведующий кафедрой.

6.11.19 Магистрант, не выполнивший программу практики, получивший отрицательный отзыв о работе или неудовлетворительную оценку при защите отчета отчисляется из университета. За ним сохраняется право на восстановление в число магистрантов в установленном порядке.

Критерии оценки итогов исследовательской практики

Критерии оценки	Оценка
магистрант демонстрирует практические навыки анализа (оценки) направлений деятельности организации той или иной отрасли и формы собственности, умеет выявить причины изменений и их последствия, верно формулирует выводы и рекомендации по дальнейшему повышению эффективности деятельности или преодолению выявленных негативных тенденций, объясняет механизмы приведения таких рекомендаций в действие;	отлично
магистрант демонстрирует практические навыки анализа (оценки) направлений деятельности организации той или иной отрасли и формы собственности, умеет выявить причины изменений и их последствия, верно формулирует выводы и рекомендации по дальнейшему повышению эффективности деятельности или преодолению выявленных негативных тенденций, однако не объясняет механизмы приведения таких рекомендаций в действие;	хорошо
магистрант демонстрирует практические навыки анализа (оценки) направлений деятельности организации той или иной отрасли и формы собственности, умеет выявить причины изменений и их последствия, однако не формулирует обоснованных выводов и рекомендаций по дальнейшему повышению эффективности деятельности или преодолению выявленных негативных тенденций;	удовлетворительно
магистрант демонстрирует практические навыки анализа (оценки) направлений деятельности организации той или иной отрасли и формы собственности, не умеет выявить причины изменений и их последствия, не формулирует выводы и рекомендации по дальнейшему повышению эффективности деятельности или преодолению.	неудовлетворительно



7 ПРОИЗВОДСТВЕННАЯ ПРАКТИКА ДЛЯ МАГИСТРАНТОВ ПРОФИЛЬНОГО НАПРАВЛЕНИЯ ОБУЧЕНИЯ

7.1 Программа и методические указания устанавливают общие требования по организации производственной практики в магистратуре КРМУ по образовательным программам магистратуры КРМУ. Программа обязательна для обучающихся в магистратуре по направлению подготовки и профессорско-преподавательского состава, обеспечивающего подготовку ОП по образовательным программам магистратуры.

7.2 Практика является обязательным разделом основной образовательной программы магистратуры.

7.3 Производственная практика является одной из важнейших составляющих при профильной подготовке магистров и реализуется в соответствии с индивидуальным учебным планом в сроки, определяемые академическим календарем и индивидуальным планом работы магистранта в объеме, установленном Государственным общеобязательным стандартом образования послевузовского образования.

7.4 Производственная практика проводится после завершения основного цикла теоретической подготовки обучающегося. В ходе практики производится анализ умений обучающегося, его готовность применять полученные компетенции в производственных ситуациях. Она представляет собой вид учебных занятий, непосредственно ориентированных на профессионально-практическую подготовку обучающихся.

7.5 Производственная практика направлена на закрепление ключевых компетенций, приобретение практических навыков и опыта профессиональной деятельности по соответствующей ОП.

7.6 Трудоемкость 5 кредита практики составляет 150 часов для производственной практики. Продолжительность практики 4 недели.

7.7 Цели и задачи производственной практики магистрантов. Производственная практика магистранта проводится с целью закрепления теоретических знаний, полученных в процессе обучения, приобретения практических навыков, компетенций и опыта профессиональной деятельности по обучаемой образовательной программе, а также освоения передового опыта.

7.7.1 Основной задачей производственной практики является закрепление теоретических знаний и приобретение опыта в исследовании научной проблемы, а также подбор необходимых материалов для выполнения выпускной квалификационной работы – магистерского проекта.

7.7.2 Содержание производственной практики определяется темой магистерского проекта.

7.7.3 Задачи производственной практики:

- изучение опыта стратегического и тактического планирования деятельности предприятия и методов ее организации;
- закрепление магистрантами практических навыков решения организационно-экономических и управленческих задач по формированию, развитию и использованию персонала организации;
- углубление теоретических знаний и закрепление практических навыков разработки документов нормативно-методического обеспечения системы управления персоналом организации-базы практики: составление должностных инструкций, положений об отделах, распорядков дня;
- проведение информационно-аналитической и информационно-



библиографической работы с привлечением современных информационных технологий;

- подготовка аналитических материалов для обоснования проблемы, исследуемой в магистерской диссертации, связанной с поведением хозяйствующих агентов, их затратами и результатами, функционированием рынков, финансовыми и информационными потоками, производственными и научно-исследовательскими процессами;

- сбор практического материала для написания аналитической части магистерской диссертации.

7.7.4 Магистрант должен быть готовым:

- осуществлять поиск информации по полученному заданию, сбор, анализ данных, необходимых для решения поставленных задач;

- использовать источники нормативной, экономической, социальной, управленческой информации;

- осуществлять выбор инструментальных средств для обработки экономических данных в соответствии с поставленной задачей, анализировать результаты расчетов и обосновывать полученные выводы;

- представлять результаты аналитической и производственной работы в виде аналитической части магистерского проекта.

7.8 Содержание производственной практики. Направление магистрантов для прохождения практики оформляется соответствующим приказом КРМУ с указанием мест и сроков прохождения производственной практики.

7.8.1 Места прохождения практики закрепляются ежегодными (или долгосрочными) договорами КРМУ с предприятиями, организациями, учреждениями.

7.8.2 Отдельные магистранты могут направляться для прохождения практики на предприятия, в организации, учреждения, от которых получены письма-подтверждения о предоставлении места практики.

7.8.3 Производственная практика проводится по месту выполнения диссертации.

Назначаются руководители от выпускающей кафедры, научный руководитель и непосредственные руководители на рабочих местах из числа сотрудников базового предприятия, имеющих высокую квалификацию и деловые качества.

7.8.4 По результатам прохождения производственной практики магистранты представляют отчет. По результатам прохождения производственной практики магистранты должны написать научные статьи или сделать аналитический обзор, а также изучение учебных материалов по выбранным дисциплинам ОП.

7.8.5 Во время производственной практики магистрант должен изучить:

- методы исследования и проведения экспериментальных работ;
- методы анализа и обработки экспериментальных данных;
- информационные технологии в научных исследованиях, программные продукты, относящиеся к профессиональной сфере;

- требования к оформлению производственной работы и научно-технической документации.

должен выполнить:

- анализ, систематизацию и обобщение научно-технической информации по теме магистерского проекта;

- анализ достоверности полученных данных;

- сравнение результатов исследования объекта разработки с отечественными и зарубежными аналогами;



- анализ научной и практической значимости проводимых исследований.

7.8.6 Программа производственной практики разрабатывается кафедрой с учетом направления ОП, характера предприятия, организации, объекта практики; утверждается на заседании кафедры и должна предусмотреть:

- название практики в соответствии с ГОСО;
- базы практики и сроки ее проведения;
- цели, задачи, содержание, сроки выполнения магистрантами индивидуальных заданий;
- научно-методическое обеспечение программы, отражающее новейшие достижения науки, техники и обязательно включающие литературные источники последних;
- порядок оформления магистрантами отчетов о практике и формы ее защиты.

7.8.7 Индивидуальный план практики должен содержать задания магистранту.

7.8.8 Для проведения практики магистрантов университет при участии кафедры:

- заключают договора с предприятиями, учреждениями, организациями на предмет закрепления их в качестве баз практики;
- заведующий кафедрой назначает в качестве руководителей практики профессоров, доцентов и опытных преподавателей, хорошо знающих специфику профессии и деятельность баз практики, которые осуществляют контроль за организацией и проведением практики магистрантов непосредственно на предприятиях, учреждениях, организациях, за соблюдением ее сроков и содержания;
- выпускающие кафедры обеспечивают предприятия, учреждения, организации, где магистранты проходят практику, а также самих магистрантов - практикантов программами практики;
- координацию проведения практики магистранта обеспечивает отдел ПВО
- ответственность за организацию и проведение практики несут выпускающие кафедры университета.

7.9 Обязанности руководителя практики от кафедры. Руководитель практики от кафедры (научный руководитель магистранта):

- до начала практики проводит общее собрание магистрантов-практикантов с разъяснением целей и задач практики, консультаций по каждому пункту практики, выдачи направлений на места прохождения практики, программ и индивидуального плана магистранта;
- осуществляет контроль за обеспечением нормальных условий труда и быта на базовых предприятиях, учреждениях, организациях;
- контролирует выполнение магистрантами-практикантами индивидуального плана;
- осуществляет мониторинг прохождения практики магистрантами в соответствии с программами;
- докладывает на заседании кафедры свои выводы и предложения по совершенствованию практики, устранению недостатков в ее организации и проведении.

7.10 Организация практики на предприятиях, компаниях. Ответственность за организацию практики на предприятии, оговаривается в договоре проведения практики и возлагается на руководителей предприятий, учреждений, организаций, являющихся базами практики.



7.10.1 Руководство производственной практики магистрантов возлагается приказом руководителя предприятия, на высококвалифицированных специалистов подразделений, которые проводят практику в соответствии с программами практики.

7.10.2 Магистрантам предоставляют места практики, обеспечивающие наибольшую эффективность прохождения практики в соответствии с ОП и программой.

На базах практики:

- создаются необходимые условия для получения магистрантами в период прохождения практики знаний и умений по ОП;
- соблюдаются согласованные с университетом календарные графики прохождения практики и принятые на местах нормы техники безопасности и охраны труда;
- оказывается помощь в подборе материала для магистерских работ (диссертации);
- обеспечивается соблюдение магистрантами-практикантами правил внутреннего трудового распорядка, установленных на данном предприятии, в том числе времени начала и окончания работы;
- налагаются в случае необходимости взыскания на магистрантов-практикантов, нарушивших правила внутреннего трудового распорядка с сообщением об этом в университет;
- по завершении практики руководители предприятий составляют краткий отзыв (характеристику) о работе каждого практиканта, который отражают и в дневнике. Отзыв содержит выполнение магистрантом программы практики, отношение к работе, подписываются командировочное удостоверение и отзыв на магистранта руководителем практики

7.11 Обязанности и права магистранта-практиканта. Магистранты должны полностью выполнить программу и индивидуальное задание по практике, собрать необходимую информацию и завершить написание магистерской работы (диссертации).

7.11.1 Магистрант-практикант обязан:

- ознакомиться с деятельностью предприятия, организации;
- полностью выполнять задания, предусмотренные программой практики, вести дневник, собрать необходимые статистические и отчетные данные, указывать объем выполняемой работы по дням, отмечать участие на производственных совещаниях, консультациях (беседах) со специалистами или менеджерами предприятий, с партнерами;
- составлять отчет по каждому разделу программы практики и представить его руководителю практики предприятия не реже одного раза в неделю;
- изучить опыт проведения производственных совещаний, деловых встреч, переговоров;
- участвовать в общественной жизни, предприятий и других мероприятиях;
- поддерживать и возвышать имидж КРМУ;
- участвовать в производственной, рационализаторской и изобретательской работах;
- строго соблюдать правила охраны труда, техники безопасности и санитарии;
- по окончании практики необходимо сдать специальную и иную литературу, имущество, полученное по месту прохождения практики во временное пользование, своевременно закончить практику и прибыть в университет в установленный срок;
- по возвращению в университет в течение недели сдать отчет по практике на кафедру, предварительно зарегистрировав его в журнале кафедры;



- подготовиться к защите отчета перед комиссией, которая будет сформирована заведующим кафедрой;

- если магистрант не выполнил программу практики или получил отрицательный отзыв руководителя предприятия, то он направляется на практику повторно или представляется на отчисление по решению кафедры.

7.11.2 Магистрант-практикант имеет право:

- быть зачисленным на постоянную, временную работу по профилю ОП при наличии вакансий на оплачиваемые должности;

- не участвовать в работах, не предусмотренных программой практики.

7.12 Требования, предъявляемые к содержанию и оформлению отчета по практике. Важной составляющей содержания производственной практики являются сбор и обработка фактического материала и статистических данных, анализ соответствующих теме характеристик организации, где магистрант проходит практику и собирается внедрять или апробировать полученные результаты диссертационного исследования.

7.12.1 Производственная практика магистрантов должна содержать следующие виды работ:

- проведение исследования, используя современные методы;
- умение правильно интерпретировать и обрабатывать информацию;
- умение использовать на практике полученные теоретические знания.

7.12.2 В результате производственной практики магистрант должен подготовить отчет о прохождении практики и дневник (Ф.05.РП-41.1).

7.13 Структура отчета:

- Титульный лист
- Содержание (с указанием страниц).
- Введение (общие сведения о базе практики, цель и задачи работы).
- Основная часть отчета, где раскрываются вопросы, согласно программе практики.
- Заключение (краткие выводы о выполненной работе и предложения по повышению эффективности прохождения практики).

- Список литературы.

- Приложение (таблицы, расчеты, графики, схемы и т. п.).

7.13.1 Дневник оформляется форматом А4 или в виде брошюры форматом А5, содержит инструкцию по прохождению производственной практики, справку о прохождении практики о прибытии на базу практики, назначении на должность, командировании в учебное заведение по окончании практики (с печатями организации-базы практики), календарный график, записи о работах, выполненных на практике, список материалов, собранных магистрантом в период производственной практики, отзыв руководителя практики от организации-базы практики.

7.13.2 По завершении практики руководители предприятий составляют краткий отзыв на магистранта руководителем практики.

7.13.3 В отчете должны содержаться сведения о выполненной работе, краткое описание базы практики, анализ ее деятельности по направлению ОП, выводы и предложения.

7.13.4 Отчет по производственной практике должен быть построен в соответствии с вопросами программы и, отражать анализ фактического состояния деятельности предприятий, организаций и других объектов.



Казахско-Русский Международный университет

Положение об организации и проведении практики для
магистрантов
КРМУ-СМК-РП-41

Издание 1

стр. 26 из 83

7.13.5 В отчете необходимо показать умение магистранта анализировать показатели исследуемого объекта, обобщать и практически оценивать работу данной организации, применять теоретические и практические знания в решении реальных задач, используя эффективный опыт зарубежных стран.

7.13.6 Отчет по производственной практике должен соответствовать программе и индивидуальному плану магистранта. Отчет должен отражать результаты выполненных работ по исследованию в пределах темы диссертации.

7.13.7 Отчет должен быть индивидуальным. Главным содержанием отчета должны быть результаты самостоятельной работы магистранта на практике. Отчет не должен сводиться только к описанию или изложению общих положений из учебников.

7.13.8 Отчет составляется на основе законодательных, нормативных и инструктивных материалов, Устава и методических разработок по организации и функционированию деятельности предприятий и фирм, годовых отчетных документов деятельности предприятий.

7.13.9 Для оформления отчета магистранту в конце практики выделяется 3-4 дня.

7.13.10 Отчет по практике (Ф.06.РП-41.1) должен быть выполнен печатным способом с использованием компьютера и принтера на одной стороне листа белой бумаги формата А4 и переплетен. Шрифт - обычный, кегль 14, интервал - одинарный.

7.13.11 Текст отчета следует печатать, соблюдая следующие размеры полей: левое - 30 мм, верхнее - 20 мм, правое - 10 мм и нижнее - 25 мм.

7.13.12 Разрешается использовать компьютерные возможности акцентирования внимания на определенных терминах, формулах, теоремах, применяя шрифты разной гарнитуры. Объем отчета – 25-40 страниц.

7.13.13 Каждый раздел отчета должен быть написан с новой страницы, таблицы должны иметь заголовки, текст содержать ссылки на источники, по мере необходимости снабжение рисунками, схемами, графиками, приложениями и т. д.

7.13.14 Список использованной литературы оформляется в соответствии с установленными требованиями к научным работам.

7.13.15 В отчет могут быть включены приложения, объемом не более 20 страниц, которые не входят в общее количество страниц отчета.

7.13.16 Наименования структурных элементов отчета: содержание, введение, заключение, список использованной литературы, наименования разделов и подразделов следует печатать с абзацного отступа с прописной буквы без точки в конце, не подчеркивая, выделяя жирным шрифтом. Если наименование состоит из двух предложений, их разделяют точкой. Разделы отчета должны иметь порядковые номера в пределах всего документа, обозначенные арабскими цифрами. Номер подраздела (при их наличии) состоит из номеров раздела и подраздела, разделенных точкой. Каждый раздел отчета следует начинать с нового листа (страницы). Нумерация страниц отчета должна быть сквозной в нижней части листа посередине.

7.13.17 Рисунки (графики, схемы, диаграммы) следует располагать непосредственно после текста, в котором они упоминаются впервые, или на следующей странице. На все иллюстрации должны быть даны ссылки. Рисунки за исключением иллюстраций приложений, следует нумеровать арабскими цифрами сквозной нумерацией. Название рисунка следует помещать под иллюстрацией посередине.

7.13.18 Таблицы применяют для лучшей наглядности и удобства сравнения показателей. Название таблицы следует помещать над таблицей с абзацным отступом на следующей строке после слов «таблица 1». Таблицу следует располагать



непосредственно после текста, в котором она упоминается впервые, или на следующей странице. На все таблицы должны быть ссылки. Таблицу с большим количеством строк допускается переносить на другой лист (страницу). При переносе части таблицы на другой лист (страницу) слово "Таблица" и номер ее указывают один раз слева над первой частью таблицы, над другими частями пишут слово "Продолжение" и указывают номер таблицы, например, "Продолжение таблицы 1". При переносе таблицы на другой лист (страницу) заголовок помещают только над ее первой частью. При переносе части таблицы нижнюю горизонтальную черту, ограничивающую таблицу, не проводят. Таблицы, за исключением таблиц приложений, следует нумеровать арабскими цифрами сквозной нумерацией.

7.13.19 Допускается применять размер шрифта в таблице меньший, чем в тексте.

7.13.20 Слово «Примечание» следует печатать с прописной буквы с абзаца вразрядку и не подчеркивать. Примечания приводятся в отчете, если необходимы пояснения или справочные данные к содержанию текста, таблиц или графического материала. Примечания следует помещать непосредственно после текстового, графического материала или в таблице, к которым относятся эти примечания. Если примечание одно, то после слова «Примечание» ставится тире и примечание печатается с прописной буквы. Одно примечание не нумеруют. Несколько примечаний нумеруют по порядку арабскими цифрами без проставления точки. Примечание к таблице помещают в конце таблицы над линией, обозначающей окончание таблицы. Формулы и уравнения следует выделять из текста в отдельную строку. Выше и ниже каждой формулы или уравнения должно быть оставлено не менее одной свободной строки. Если уравнение не умещается в одну строку, то оно должно быть перенесено после математических знаков, причем знак в начале следующей строки повторяют. Пояснение значений символов и числовых коэффициентов следует приводить непосредственно под формулой в той же последовательности, в которой они даны в формуле. Формулы в отчете следует нумеровать порядковой нумерацией в пределах всей работы арабскими цифрами в круглых скобках в крайнем правом положении на одной строке. Ссылки в тексте на порядковые номера формул дают в скобках. Пример - в формуле (1).

7.13.21 Ссылки на использованные источники следует приводить в квадратных скобках. Сведения об источниках следует располагать в порядке появления ссылок на источники в тексте отчета, нумеровать арабскими цифрами без точки и печатать с абзацного отступа.

7.13.22 Приложения оформляют как продолжение отчета на последующих его листах. В тексте отчета на все приложения должны быть даны ссылки. Приложения располагают в порядке ссылок на них в тексте. Каждое приложение следует начинать с новой страницы с указанием сверху посередине страницы слова «Приложение» и его обозначения. Приложение должно иметь заголовок, который записывают симметрично относительно текста с прописной буквы отдельной строкой. Приложения должны иметь общую с остальной частью отчета сквозную нумерацию страниц.

7.13.23 Отчет начинается с титульного листа и сдается подшитым в скоросшивателе. К отчету подшивается дневник практики, отзыв руководителя с базы практики, с решением комиссии о защите отчета магистранта. Затем по прибытии в университет, отчет заслушивается перед комиссией, назначенной заведующим кафедрой, с выставлением оценок по балльной системе.

7.13.24 Рекомендуются по итогам практики проводить конференции с обсуждением итогов производственной практики.



Казахско-Русский Международный университет

Положение об организации и проведении практики для
магистрантов
КРМУ-СМК-РП-41

Издание 1

стр. 28 из 83

7.13.25 Итоги практики обсуждаются на заседании кафедры и оформляются протоколом (Ф.07.РП-41.1).

7.13.26 Принятые решения по улучшению деятельности предприятий должны реализовываться, посредством включения их, в последующие планы практики, за которые несет ответственность заведующий кафедрой.

7.13.27 Магистрант, не выполнивший программу практики, получивший отрицательный отзыв о работе или неудовлетворительную оценку при защите отчета отчисляется из университета. За ним сохраняется право на восстановление в число магистрантов в установленном порядке.

Критерии оценки итогов производственной практики

Критерии оценки	Оценка
магистрант демонстрирует практические навыки анализа (оценки) направлений деятельности организации той или иной отрасли и формы собственности, умеет выявить причины изменений и их последствия, верно формулирует выводы и рекомендации по дальнейшему повышению эффективности деятельности или преодолению выявленных негативных тенденций, объясняет механизмы приведения таких рекомендаций в действие;	отлично
магистрант демонстрирует практические навыки анализа (оценки) направлений деятельности организации той или иной отрасли и формы собственности, умеет выявить причины изменений и их последствия, верно формулирует выводы и рекомендации по дальнейшему повышению эффективности деятельности или преодолению выявленных негативных тенденций, однако не объясняет механизмы приведения таких рекомендаций в действие;	хорошо
магистрант демонстрирует практические навыки анализа (оценки) направлений деятельности организации той или иной отрасли и формы собственности, умеет выявить причины изменений и их последствия, однако не формулирует обоснованных выводов и рекомендаций по дальнейшему повышению эффективности деятельности или преодолению выявленных негативных тенденций;	удовлетворительн о
магистрант демонстрирует практические навыки анализа (оценки) направлений деятельности организации той или иной отрасли и формы собственности, не умеет выявить причины изменений и их последствия, не формулирует выводы и рекомендации по дальнейшему повышению эффективности деятельности или преодолению.	неудовлетворител ьно

8 ФОРМА ДНЕВНИКА ПО ПЕДАГОГИЧЕСКОЙ ПРАКТИКИ

Ф.01.РП-41.1



Казахско-Русский Международный университет

Положение об организации и проведении практики для
магистрантов
КРМУ-СМК-РП-41

Издание 1

стр. 29 из 83

**КАЗАХСКО-РУССКИЙ
МЕЖДУНАРОДНЫЙ
УНИВЕРСИТЕТ**



**ҚАЗАҚ-ОРЫС
ХАЛЫҚАРАЛЫҚ
УНИВЕРСИТЕТІ**

**ПЕДАГОГИКАЛЫҚ
ТӘЖІРІБЕ КҮНДЕЛІГІ**

**ДНЕВНИК ПЕДАГОГИЧЕСКОЙ
ПРАКТИКИ**

**Магистрант
Магистранта**

**Направление
Бағыты**

научно-педагогическое

**білім беру бағдарламасы
образовательная программа**

жіберілді /направленного

Казахско-Русский Международный
университет

**Ақтобе, 202__
ИНСТРУКЦИЯ**

по прохождению педагогической практики



Казахско-Русский Международный университет

Положение об организации и проведении практики для
магистрантов
КРМУ-СМК-РП-41

Издание 1

стр. 30 из 83

Педагогическая практика магистрантов, является составной частью основной образовательной программы высшего профессионального образования.

Педагогическая практика магистрантов, в соответствии с утвержденными учебными планами и академическим календарем.

Педагогическая практика направлена на приобретение магистрантами опыта реализации целостного образовательного процесса; выполнение комплексного анализа педагогического и методического опыта в конкретной предметной области; проектирование отдельных компонентов образовательного процесса; экспертизу отдельных элементов методической системы обучения; организацию и проведение педагогического эксперимента; апробацию различных систем диагностики качества образования; реализацию инновационных образовательных технологий.

В период прохождения практики магистрант обязан:

- соблюдать трудовую дисциплину, правила внутреннего распорядка, охраны труда и техники безопасности, установленные в организации;
- добросовестно, в полном объеме и в установленный срок выполнить программу практики; четко и своевременно выполнять конкретные задания и поручения руководителя практики от кафедры и руководителя практики от организации;
- осуществить сбор, обработку и подготовку практических материалов для оформления отчета по педагогической практике;

Отчет по практике составляется в соответствии с программой практики и дополнительными указаниями руководителя практики.

При положительной рецензии руководителя практики от кафедры, отчет о педагогической практике защищается магистрантом перед комиссией, утвержденной на заседании кафедры, и оценивается по балльно-рейтинговой буквенной системе. Защита отчета должна носить публичный характер.

1. ТӘЖІРІБЕДЕН ӨТКЕНІ ТУРАЛЫ АНЫҚТАМА СПРАВКА О ПРОХОЖДЕНИИ ПРАКТИКИ



Қазақстан-Ресей Халықаралық Университеті

Положение об организации и проведении практики для
магистрантов
КРМУ-СМК-РП-41

Издание 1

стр. 31 из 83

Магистрант _____
(аты, әкесінің аты, тегі / Ф.И.О.)

Прибыл на место практики
тәжірибе орнына _____ 20__ г/ж.

Печать/Мөр _____
Подпись руководителя организации
Мекеме жетекшісінің қолы _____

Назначен _____
(рабочее место, должность)
_____ тағайындалды.
(жұмыс орны, қызметі)

приступил к работе
жұмысқа кірісті _____ 20__ г/ж.

Печать _____
Мөр орны _____
Подпись _____
Қолтаңба _____

Откомандировать в _____ 20__ г.
_____ 20__ ж.іс-сапарға жіберілді.

Печать _____
Мөр орны _____
Подпись _____
Қолтаңба _____

2. КҮНТІЗБЕЛІК КЕСТЕСІ / КАЛЕНДАРНЫЙ ГРАФИК

Магистранта-практиканта _____



Казахско-Русский Международный университет

Положение об организации и проведении практики для
магистрантов
КРМУ-СМК-РП-41

Издание 1

стр. 32 из 83

(Ф.И.О.)

курса _____ ОП _____

проходившего практику _____

(наименование организации/ предприятия)

сроком с _____ 202__ г. по _____ 202__ г.

№	Наименование темы Тақырып аты	Срок Исполнения/ Орындау мерзімі
1	2	3

Мекеме/ұйымнан тәжірибе жетекшісі

Руководитель практики от организации/предприятия _____

Кафедра тарапынан тәжірибе жетекшісі

Руководитель практики от кафедры _____

**3. ТӘЖІРІБЕ БАРЫСЫНДА АТҚАРЫЛҒАН ЖҰМЫСТАРДЫҢ ЖАЗБАЛАРЫ
ЗАПИСИ О РАБОТАХ ВЫПОЛНЕННЫХ НА ПРАКТИКЕ**



Казахско-Русский Международный университет

Положение об организации и проведении практики для
магистрантов
КРМУ-СМК-РП-41

Издание 1

стр. 33 из 83

Күні Дата	Орындалған жұмыстардың қысқаша мазмұны Краткое содержание выполненных работ	Орындалғаны туралы белгі Отметка об исполнении
1	2	3
	Бірінші апта /Первая неделя	

Мекеме/ұйымнан тәжірибе жетекшісі
Руководитель практики от
организации/предприятия _____

Кафедра тарапынан тәжірибе жетекшісі
Руководитель практики от кафедры _____

**ТӘЖІРІБЕ БАРЫСЫНДА АТҚАРЫЛҒАН ЖҰМЫСТАРДЫҢ ЖАЗБАЛАРЫ
ЗАПИСИ О РАБОТАХ ВЫПОЛНЕННЫХ НА ПРАКТИКЕ**



Казахско-Русский Международный университет

Положение об организации и проведении практики для
магистрантов
КРМУ-СМК-РП-41

Издание 1

стр. 34 из 83

Күні Дата	Орындалған жұмыстардың қысқаша мазмұны Краткое содержание выполненных работ	Орындалғаны туралы белгі Отметка об исполнении
1	2	3
	Екінші апта /Вторая неделя	

Мекеме/ұйымнан тәжірибе жетекшісі

Руководитель практики от

организации/предприятия _____

Кафедра тарапынан тәжірибе жетекшісі

Руководитель практики от кафедры _____

**ТӘЖІРІБЕ БАРЫСЫНДА АТҚАРЫЛҒАН ЖҰМЫСТАРДЫҢ ЖАЗБАЛАРЫ
ЗАПИСИ О РАБОТАХ ВЫПОЛНЕННЫХ НА ПРАКТИКЕ**



Казахско-Русский Международный университет

Положение об организации и проведении практики для
магистрантов
КРМУ-СМК-РП-41

Издание 1

стр. 35 из 83

Күні Дата	Орындалған жұмыстардың қысқаша мазмұны Краткое содержание выполненных работ	Орындалғаны туралы белгі Отметка об исполнении
1	2	3
	Үшінші апта /Третья неделя	

Мекеме/ұйымнан тәжірибе жетекшісі

Руководитель практики от

организации/предприятия _____

Кафедра тарапынан тәжірибе жетекшісі

Руководитель практики от кафедры _____

**ТӘЖІРІБЕ БАРЫСЫНДА АТҚАРЫЛҒАН ЖҰМЫСТАРДЫҢ ЖАЗБАЛАРЫ
ЗАПИСИ О РАБОТАХ ВЫПОЛНЕННЫХ НА ПРАКТИКЕ**



Қазақстан-Ресей Халықаралық Университеті

Положение об организации и проведении практики для
магистрантов
КРМУ-СМК-РП-41

Издание 1

стр. 36 из 83

Күні Дата	Орындалған жұмыстардың қысқаша мазмұны Краткое содержание выполненных работ	Орындалғаны туралы белгі Отметка об исполнении
1	2	3
	Төртінші апта /Четвертая неделя	

Мекеме/ұйымнан тәжірибе жетекшісі

Руководитель практики от

организации/предприятия _____

Кафедра тарапынан тәжірибе жетекшісі

Руководитель практики от кафедры _____

**4. ПЕДАГОГИКАЛЫҚ ТӘЖІРІБЕ МЕРЗІМІНДЕ МАГИСТРАНТТЫҢ
ЖИНАҚТАҒАН МАТЕРИАЛДАР ТІЗІМІ
СПИСОК МАТЕРИАЛОВ, СОБРАННЫХ МАГИСТРАНТОМ В ПЕРИОД
ПЕДАГОГИЧЕСКОЙ ПРАКТИКИ**



Казахско-Русский Международный университет

Положение об организации и проведении практики для
магистрантов
КРМУ-СМК-РП-41

Издание 1

стр. 37 из 83

9 ФОРМА ОТЧЕТА ПЕДАГОГИЧЕСКОЙ ПРАКТИКИ

Ф.02.РП-41.1

КАЗАХСКО-РУССКИЙ МЕЖДУНАРОДНЫЙ УНИВЕРСИТЕТ



Казахско-Русский Международный университет

Положение об организации и проведении практики для
магистрантов
КРМУ-СМК-РП-41

Издание 1

стр. 38 из 83

КАФЕДРА «_____»

ОТЧЕТ

по итогам педагогической практики

на _____

магистранта образовательной программы _____
(шифр и название)

(Ф.И.О.)

Научный руководитель,
(ученая/академическая степень, должность)

(Ф.И.О.)

Зав. кафедрой
(ученая/академическая степень, должность)

(Ф.И.О.)

Актобе, 202__

КАЗАХСКО-РУССКИЙ МЕЖДУНАРОДНЫЙ УНИВЕРСИТЕТ

КАФЕДРА «_____»



Казахско-Русский Международный университет

Положение об организации и проведении практики для
магистрантов
КРМУ-СМК-РП-41

Издание 1

стр. 39 из 83

**ИНДИВИДУАЛЬНЫЙ ПЛАН РАБОТЫ
МАГИСТРАНТА - ПРАКТИКАНТА**

_____ (Ф.И.О.)

ОП _____

(шифр и название образовательной программы)

проходившего педагогическую практику на

_____ (название кафедры, ВУЗа)

сроком с «___» _____ 20__ г. по «___» _____ 20__ г.

Научный руководитель,

(ученая/академическая степень, должность)

_____ (Ф.И.О.)

Зав. кафедрой

(ученая/академическая степень, должность)

_____ (Ф.И.О.)

«___» _____ 20__ г.

Актобе, 202__

Индивидуальный план работы

магистранта _____ на период с ___ по ___ 20__ г.



Казахско-Русский Международный университет

Положение об организации и проведении практики для
магистрантов
КРМУ-СМК-РП-41

Издание 1

стр. 40 из 83

Месяц, число	Краткое содержание работ	Замечания руководителя

Ознакомление с документами планирования учебного процесса

Название документа	Назначение документа, кем составлен	Срок действия документа
ГОСО		
Учебный план		
Учебные программы		
План методической работы кафедры		
План НИРО		
Индивидуальные планы преподавателей, технологические карты		
Другие документы планирования		

Схема анализа лекционного занятия

При оценке качества лекции первостепенное внимание должно быть обращено на следующее:

1. Научность содержания.
2. Выразительность и доступность речи.
3. Соответствие способа развёртывания тезиса уровню подготовленности слушателей.
4. Правильность подбора материала для данной аудитории, соответствие программе.
5. Соответствие средств активизации внимания и мыслительной деятельности составу аудитории.
6. Воздействие личности лектора на аудиторию.

Каждый лектор должен быть знаком со схемой анализа лекции. Знание схемы даёт возможность преподавателю-лектору при подготовке и чтении лекции учесть все выделенные в ней элементы, все основные требования и добиться более высокого её качества (см. схему).

Схема анализа лекции

Общие вопросы:

1. Присутствующие:
2. Ф.И.О. преподавателя -
3. Дата посещения, время:
4. ОП, дисциплина:
5. Количество студентов на лекции -
6. Тема лекции:

№	Что оценивается	Качественная оценка	Баллы
	1. Содержание		



Казахско-Русский Международный университет

Положение об организации и проведении практики для
магистрантов
КРМУ-СМК-РП-41

Издание 1

стр. 41 из 83

1	Научность	a) в соответствии с требованиями b) популярно c) ненаучно	5 3 2
2	Проблемность	a) ярко выражена b) отсутствует	5 2
3	Сочетание теоретического материала с практическим	a) выражено достаточно b) представлено частично c) отсутствует	4 3 2
4	Доказательность	a) убедительно b) декларативно c) бездоказательно	5 3 2
5	Связь с профилем подготовки специалиста	a) хорошая b) удовлетворительная c) плохая	5 3 2
6	Структура лекции	a) чёткая b) расплывчатая c) беспорядочная	5 3 2
7	Воспитательная направленность	a) высокая b) средняя c) низкая	4 3 3
8	Соответствие учебной программе	a) полностью соответствует b) частично соответствует	5 3
9	Использование времени	a) используется рационально b) излишние траты на организационные моменты c) время используется не рационально	5 3 2
2. Изложение материала лекции			
1	Метод изложения (преимущественно)	a) проблемный b) частично-поисковый c) объяснительно-информационный	5 4 3
2	Использование наглядности	a) используется в полном объёме b) используется недостаточно c) не используется	5 3 2
3	Владение материалом	a) свободно владеет b) частично пользуется конспектом c) излагаемый материал знает слабо, читает по конспекту	5 3 2
4	Уровень новизны	a) в лекции используются последние достижения науки b) в излагаемой лекции присутствует элемент новизны c) новизна материала отсутствует	5 4 2
5	Реакция аудитории	a) повышенный интерес b) низкий интерес	5 2
3. Поведение преподавателя			
1	Манера чтения лекции	a) увлекательная, живая b) увлекательность и живость выражены	4 3



Казахско-Русский Международный университет

Положение об организации и проведении практики для
магистрантов
КРМУ-СМК-РП-41

Издание 1

стр. 42 из 83

		недостаточно ярко с) монотонная, скучная	2
2	Культура речи	a) высокая b) средняя c) низкая	4 3 2
3	Контакт с аудиторией	a) ярко выражен b) недостаточный c) отсутствует	4 3 2
4	Манера держать себя	a) умеренно выражена мимика и жестикуляция b) избыточная мимика и жестикуляция c) суетливость и беспорядочность движений	4 3 2
5	Внешнее проявление психического состояния	a) спокойствие и уверенность b) некоторая нервозность c) выраженная нервозность	4 3 2
6	Отношение преподавателя к слушателям	a) в меру требовательное b) слишком строгое c) равнодушное	4 3 2
7	Такт преподавателя	a) тактичен b) бестактен	4 2
8	Внешний облик	a) опрятен b) неряшлив	4 2

Шкала итоговой оценки:

Балльно-рейтинговая буквенная система оценки учета учебных достижений, обучающихся с переводом их в традиционную шкалу оценок и ESTS

Оценка буквенной системе	Цифровой эквивалент	Баллы (%-ное содержание)	Оценка традиционной системы
A	4.0	95-100	Отлично
A-	3.67	90-94	
B+	3.33	85-89	Хорошо
B	3.0	80-84	
B-	2.67	75-79	
C+	2.33	70-74	
C	2.0	65-69	Удовлетворительно
C-	1.67	60-64	
D+	1.33	55-59	
D-	1.0	50-54	
FX	0.5	25-49	Неудовлетворительно
F	0	0-24	

При оценке качества лекции посещающий подчёркивает в схеме качественные и количественные показатели, соответствующие его мнению о наблюдаемом педагогическом процессе. Затем количественные показатели суммируются, образуя итоговую оценку.



Казахско-Русский Международный университет

Положение об организации и проведении практики для
магистрантов
КРМУ-СМК-РП-41

Издание 1

стр. 43 из 83

Несомненно, что каждая количественная оценка должна быть аргументирована, а при выставлении итоговой оценки целесообразно учитывать и общее представление об успешности решения лектором основных образовательных, воспитательных и развивающих задач.

При определении итоговой оценки прослушанной лекции следует обратить внимание на успешность решения таких важных требований, как проблемность, научность, связь с жизнью, наличие профессиональной направленности лекции. При условии успешного решения перечисленных требований к лекции её профессиональная значимость повышается.

Схема анализа семинарского (практического) занятия

Общие сведения – тип занятия, контингент, место занятий, преподаватель.

1. Рациональное использование форм, методов, приёмов обучения, направленных на эффективное достижение учебных целей занятия.
2. Наличие контакта преподавателя со студентами, создание обстановки доброжелательности и требовательности.
3. Использование на занятиях активных методов обучения, технологий развития личности студента.
4. Осуществление преемственности между темами, видами занятий, в отборе учебного материала.
5. Система получения обратной связи (опрос, тестирование и проч.).
6. Методически обоснованное применение демонстрационного и раздаточного материала.
7. Педагогическая техника преподавателя.
8. Общие выводы об эффективности занятия.

5.5. Протоколы взаимопосещений занятий магистрантов (не менее 3)

Дата посещений	Ф.И.О. практиканта	Дисциплина	Эффективность занятия		Общий вывод
			«+»	«-»	

Отчёт по итогам педагогической практики

В отчёте раскрывается содержание выполненной работы, анализируется её качество, даётся вывод об уровне теоретической и практической подготовленности в профессионально-педагогической деятельности, вносятся предложения по совершенствованию научно-педагогической практики.

Схема характеристики магистранта-практиканта ХАРАКТЕРИСТИКА



Казاخско-Русский Международный университет

Положение об организации и проведении практики для магистрантов КРМУ-СМК-РП-41

Издание 1

стр. 44 из 83

Магистрант _____ курса, № группы _____ образовательной программы магистратуры _____ проходил (а) педагогическую практику на кафедре _____

За период педагогической практики с ____ по ____ 20__ года он (а) показал (а) себя _____ (оценка отношения к практике, уровень теоретической подготовленности, своевременность выполнения заданий и поручений, аккуратность в ведении документации, активность в работе, инициативность, дисциплинированность).

Проведение учебно-методической работы _____ (оценка уровня владения педагогическими знаниями, умениями и навыками, умение управлять группой, творческий подход к построению и проведению учебных занятий, отношение студентов к преподавателю-практиканту).

При проведении занятий практикант (ка) _____ показал (а) _____ (степень владения технологией профессионального обучения, методами получения обратной связи, профессиональную эрудицию).

Выполнение заданий руководителя практики и зав. кафедрой _____

Оценка за практику _____

Научный руководитель педагогической практики _____

Зав. кафедрой _____

Преподаватель кафедры _____

« ____ » _____ 20__ г.



Казахско-Русский Международный университет

Положение об организации и проведении практики для
магистрантов
КРМУ-СМК-РП-41

Издание 1

стр. 45 из 83

**КАЗАХСКО-РУССКИЙ
МЕЖДУНАРОДНЫЙ
УНИВЕРСИТЕТ**



**ҚАЗАҚ-ОРЫС
ХАЛЫҚАРАЛЫҚ
УНИВЕРСИТЕТІ**

**ЗЕРТТЕУШІЛІК
ТӘЖІРИБЕ КҮНДЕЛІГІ**

**ДНЕВНИК ИССЛЕДОВАТЕЛЬСКОЙ
ПРАКТИКИ**

**магистрант
магистранта**

**направление
білім беру бағдарламасы**

научно-педагогическое

образовательная программа

жіберілді /направленного

**Ақтобе, 202__
ИНСТРУКЦИЯ**

по прохождению исследовательской практики



Казахско-Русский Международный университет

Положение об организации и проведении практики для
магистрантов
КРМУ-СМК-РП-41

Издание 1

стр. 46 из 83

Исследовательская практика магистрантов является составной частью учебного процесса, ее цель – закрепление ключевых компетенций, приобретение практических навыков и опыта профессиональной деятельности по обучаемой ОП. Исследовательская практика – это самостоятельная работа магистранта под руководством преподавателя выпускающей кафедры и специалиста или руководителя соответствующего подразделения базы (организации) практики. Организуется после полного завершения теоретического обучения.

Перед выходом на практику магистрант должен получить на кафедре дневник, программу практики, направление на практику. В целях лучшей подготовки к практике магистрант обязан ознакомиться с программой и содержанием предстоящих работ, изучить рекомендуемую литературу, получить необходимые консультации руководителя практики от кафедры.

По прибытии на место практики магистрант должен предъявить в отдел кадров организации направление на практику. С момента оформления в качестве практиканта на магистранта распространяется трудовое законодательство РК, правила охраны труда и внутреннего распорядка, действующие в организации, с которыми он должен быть ознакомлен в установленном порядке.

Магистрант-практикант после ознакомления с организацией (предприятием) обязан составить календарный график прохождения практики. В период практики магистрант ведет дневник, в котором ежедневно фиксируется объем выполненной работы с указанием даты и места работы. Записи в дневнике ежедневно заверяются подписью руководителя практики от организации, под наблюдением которого выполнялась соответствующая работа. По завершении практики в дневнике дается отзыв руководителя практики от организации.

В период прохождения практики магистрант обязан:

- соблюдать трудовую дисциплину, правила внутреннего распорядка, охраны труда и техники безопасности, установленные в организации;
- добросовестно, в полном объеме и в установленный срок выполнить программу практики; четко и своевременно выполнять конкретные задания и поручения руководителя практики от кафедры и руководителя практики от организации;
- осуществить сбор, обработку и подготовку практических материалов для оформления отчета по исследовательской практике и выполнения дипломной работы;
- своевременно подготовить и представить на рецензирование руководителю практики от кафедры отчет по практике.

Отчет по практике составляется в соответствии с программой практики и дополнительными указаниями руководителя практики.

При положительной рецензии руководителя практики от кафедры, отчет о исследовательской практике защищается магистрантом перед комиссией, утвержденной на заседании кафедры, и оценивается по балльно-рейтинговой буквенной системе. Защита отчета должна носить публичный характер.

1. ТӘЖІРІБЕДЕН ӨТКЕНІ ТУРАЛЫ АНЫҚТАМА СПРАВКА О ПРОХОЖДЕНИИ ПРАКТИКИ



Қазақстан-Ресей Халықаралық Университеті

Положение об организации и проведении практики для
магистрантов
КРМУ-СМК-РП-41

Издание 1

стр. 47 из 83

Магистрант _____
(аты, әкесінің аты, тегі / Ф.И.О.)

Прибыл на место практики
тәжірибе орнына _____ 20__ г/ж.

Печать/Мөр _____
Подпись руководителя организации
Мекеме жетекшісінің қолы _____

Назначен _____
(рабочее место, должность)
_____ тағайындалды.
(жұмыс орны, қызметі)

приступил к работе
жұмысқа кірісті _____ 20__ г/ж.

Печать _____
Мөр орны _____
Подпись _____
Қолтаңба _____

Откомандировать в _____ 20__ г.
_____ 20__ ж.іс-сапарға жіберілді.

Печать _____
Мөр орны _____
Подпись _____
Қолтаңба _____

**2. КҮНТІЗБЕЛІК КЕСТЕСІ /
КАЛЕНДАРНЫЙ ГРАФИК**

Магистранта-практиканта _____



Казахско-Русский Международный университет

Положение об организации и проведении практики для
магистрантов
КРМУ-СМК-РП-41

Издание 1

стр. 48 из 83

(Ф.И.О.)

курса _____ ОП _____

проходившего практику _____

(наименование организации/ предприятия)

сроком с _____ 202__ г. по _____ 202__ г.

№	Наименование темы Тақырып аты	Срок Исполнения/ Орындау мерзімі
1	2	3

Мекеме/ұйымнан тәжірибе жетекшісі

Руководитель практики от
организации/предприятия _____

Кафедра тарапынан тәжірибе жетекшісі

Руководитель практики от кафедры _____

**3. ТӘЖІРІБЕ БАРЫСЫНДА АТҚАРЫЛҒАН ЖҰМЫСТАРДЫҢ ЖАЗБАЛАРЫ
ЗАПИСИ О РАБОТАХ ВЫПОЛНЕННЫХ НА ПРАКТИКЕ**



Казахско-Русский Международный университет

Положение об организации и проведении практики для
магистрантов
КРМУ-СМК-РП-41

Издание 1

стр. 49 из 83

Күні Дата	Орындалған жұмыстардың қысқаша мазмұны Краткое содержание выполненных работ	Орындалғаны туралы белгі Отметка об исполнении
1	2	3
	Бірінші апта /Первая неделя	

Мекеме/ұйымнан тәжірибе жетекшісі
Руководитель практики от
организации/предприятия _____

Кафедра тарапынан тәжірибе жетекшісі
Руководитель практики от кафедры _____

**ТӘЖІРІБЕ БАРЫСЫНДА АТҚАРЫЛҒАН ЖҰМЫСТАРДЫҢ ЖАЗБАЛАРЫ
ЗАПИСИ О РАБОТАХ ВЫПОЛНЕННЫХ НА ПРАКТИКЕ**



Казакско-Русский Международный университет

Положение об организации и проведении практики для
магистрантов
КРМУ-СМК-РП-41

Издание 1

стр. 50 из 83

Күні Дата	Орындалған жұмыстардың қысқаша мазмұны Краткое содержание выполненных работ	Орындалғаны туралы белгі Отметка об исполнении
1	2	3
	Екінші апта /Вторая неделя	

Мекеме/ұйымнан тәжірибе жетекшісі
Руководитель практики от
организации/предприятия _____

Кафедра тарапынан тәжірибе жетекшісі
Руководитель практики от кафедры _____

**ТӘЖІРІБЕ БАРЫСЫНДА АТҚАРЫЛҒАН ЖҰМЫСТАРДЫҢ ЖАЗБАЛАРЫ
ЗАПИСИ О РАБОТАХ ВЫПОЛНЕННЫХ НА ПРАКТИКЕ**



Казахско-Русский Международный университет

Положение об организации и проведении практики для
магистрантов
КРМУ-СМК-РП-41

Издание 1

стр. 51 из 83

Күні Дата	Орындалған жұмыстардың қысқаша мазмұны Краткое содержание выполненных работ	Орындалғаны туралы белгі Отметка об исполнении
1	2	3
	Үшінші апта /Третья неделя	

Мекеме/ұйымнан тәжірибе жетекшісі

Руководитель практики от

организации/предприятия _____

Кафедра тарапынан тәжірибе жетекшісі

Руководитель практики от кафедры _____

**ТӘЖІРІБЕ БАРЫСЫНДА АТҚАРЫЛҒАН ЖҰМЫСТАРДЫҢ ЖАЗБАЛАРЫ
ЗАПИСИ О РАБОТАХ ВЫПОЛНЕННЫХ НА ПРАКТИКЕ**



Казахско-Русский Международный университет

Положение об организации и проведении практики для
магистрантов
КРМУ-СМК-РП-41

Издание 1

стр. 52 из 83

Күні Дата	Орындалған жұмыстардың қысқаша мазмұны Краткое содержание выполненных работ	Орындалғаны туралы белгі Отметка об исполнении
1	2	3
	Төртінші апта /Четвертая неделя	

Мекеме/ұйымнан тәжірибе жетекшісі

Руководитель практики от

организации/предприятия _____

Кафедра тарапынан тәжірибе жетекшісі

Руководитель практики от кафедры _____

**ТӘЖІРІБЕ БАРЫСЫНДА АТҚАРЫЛҒАН ЖҰМЫСТАРДЫҢ ЖАЗБАЛАРЫ
ЗАПИСИ О РАБОТАХ ВЫПОЛНЕННЫХ НА ПРАКТИКЕ**



Казахско-Русский Международный университет

Положение об организации и проведении практики для
магистрантов
КРМУ-СМК-РП-41

Издание 1

стр. 53 из 83

Күні Дата	Орындалған жұмыстардың қысқаша мазмұны Краткое содержание выполненных работ	Орындалғаны туралы белгі Отметка об исполнении
1	2	3
	Бесінші апта /Пятая неделя	

Мекеме/ұйымнан тәжірибе жетекшісі
Руководитель практики от
организации/предприятия _____

Кафедра тарапынан тәжірибе жетекшісі
Руководитель практики от кафедры _____

**ТӘЖІРІБЕ БАРЫСЫНДА АТҚАРЫЛҒАН ЖҰМЫСТАРДЫҢ ЖАЗБАЛАРЫ
ЗАПИСИ О РАБОТАХ ВЫПОЛНЕННЫХ НА ПРАКТИКЕ**



Казахско-Русский Международный университет

Положение об организации и проведении практики для
магистрантов
КРМУ-СМК-РП-41

Издание 1

стр. 54 из 83

Күні Дата	Орындалған жұмыстардың қысқаша мазмұны Краткое содержание выполненных работ	Орындалғаны туралы белгі Отметка об исполнении
1	2	3
	Алтыншы апта /Шестая неделя	

Мекеме/ұйымнан тәжірибе жетекшісі

Руководитель практики от

организации/предприятия _____

Кафедра тарапынан тәжірибе жетекшісі

Руководитель практики от кафедры _____

**ТӘЖІРІБЕ БАРЫСЫНДА АТҚАРЫЛҒАН ЖҰМЫСТАРДЫҢ ЖАЗБАЛАРЫ
ЗАПИСИ О РАБОТАХ ВЫПОЛНЕННЫХ НА ПРАКТИКЕ**



Казахско-Русский Международный университет

Положение об организации и проведении практики для
магистрантов
КРМУ-СМК-РП-41

Издание 1

стр. 55 из 83

Күні Дата	Орындалған жұмыстардың қысқаша мазмұны Краткое содержание выполненных работ	Орындалғаны туралы белгі Отметка об исполнении
1	2	3
	Жетінші апта /Седьмая неделя	

Мекеме/ұйымнан тәжірибе жетекшісі

Руководитель практики от

организации/предприятия _____

Кафедра тарапынан тәжірибе жетекшісі

Руководитель практики от кафедры _____

**ТӘЖІРІБЕ БАРЫСЫНДА АТҚАРЫЛҒАН ЖҰМЫСТАРДЫҢ ЖАЗБАЛАРЫ
ЗАПИСИ О РАБОТАХ ВЫПОЛНЕННЫХ НА ПРАКТИКЕ**



Казахско-Русский Международный университет

Положение об организации и проведении практики для
магистрантов
КРМУ-СМК-РП-41

Издание 1

стр. 56 из 83

Күні Дата	Орындалған жұмыстардың қысқаша мазмұны Краткое содержание выполненных работ	Орындалғаны туралы белгі Отметка об исполнении
1	2	3
	Сегізінші апта /Восьмая неделя	

Мекеме/ұйымнан тәжірибе жетекшісі

Руководитель практики от

организации/предприятия _____

Кафедра тарапынан тәжірибе жетекшісі

Руководитель практики от кафедры _____

**ТӘЖІРІБЕ БАРЫСЫНДА АТҚАРЫЛҒАН ЖҰМЫСТАРДЫҢ ЖАЗБАЛАРЫ
ЗАПИСИ О РАБОТАХ ВЫПОЛНЕННЫХ НА ПРАКТИКЕ**



Казахско-Русский Международный университет

Положение об организации и проведении практики для
магистрантов
КРМУ-СМК-РП-41

Издание 1

стр. 57 из 83

Күні Дата	Орындалған жұмыстардың қысқаша мазмұны Краткое содержание выполненных работ	Орындалғаны туралы белгі Отметка об исполнении
1	2	3
	Тоғызыншы апта /Девятая неделя	

Мекеме/ұйымнан тәжірибе жетекшісі
Руководитель практики от
организации/предприятия _____

Кафедра тарапынан тәжірибе жетекшісі
Руководитель практики от кафедры _____

**ТӘЖІРІБЕ БАРЫСЫНДА АТҚАРЫЛҒАН ЖҰМЫСТАРДЫҢ ЖАЗБАЛАРЫ
ЗАПИСИ О РАБОТАХ ВЫПОЛНЕННЫХ НА ПРАКТИКЕ**



Казахско-Русский Международный университет

Положение об организации и проведении практики для
магистрантов
КРМУ-СМК-РП-41

Издание 1

стр. 58 из 83

Күні Дата	Орындалған жұмыстардың қысқаша мазмұны Краткое содержание выполненных работ	Орындалғаны туралы белгі Отметка об исполнении
1	2	3
	Оныншы апта /Десятая неделя	

Мекеме/ұйымнан тәжірибе жетекшісі

Руководитель практики от

организации/предприятия _____

Кафедра тарапынан тәжірибе жетекшісі

Руководитель практики от кафедры _____

**ТӘЖІРІБЕ БАРЫСЫНДА АТҚАРЫЛҒАН ЖҰМЫСТАРДЫҢ ЖАЗБАЛАРЫ
ЗАПИСИ О РАБОТАХ ВЫПОЛНЕННЫХ НА ПРАКТИКЕ**



Казахско-Русский Международный университет

Положение об организации и проведении практики для
магистрантов
КРМУ-СМК-РП-41

Издание 1

стр. 59 из 83

Күні Дата	Орындалған жұмыстардың қысқаша мазмұны Краткое содержание выполненных работ	Орындалғаны туралы белгі Отметка об исполнении
1	2	3
	Он бірінші апта /Одиннадцатая неделя	

Мекеме/ұйымнан тәжірибе жетекшісі

Руководитель практики от

организации/предприятия _____

Кафедра тарапынан тәжірибе жетекшісі

Руководитель практики от кафедры _____

**ТӘЖІРІБЕ БАРЫСЫНДА АТҚАРЫЛҒАН ЖҰМЫСТАРДЫҢ ЖАЗБАЛАРЫ
ЗАПИСИ О РАБОТАХ ВЫПОЛНЕННЫХ НА ПРАКТИКЕ**



Казахско-Русский Международный университет

Положение об организации и проведении практики для
магистрантов
КРМУ-СМК-РП-41

Издание 1

стр. 60 из 83

Күні Дата	Орындалған жұмыстардың қысқаша мазмұны Краткое содержание выполненных работ	Орындалғаны туралы белгі Отметка об исполнении
1	2	3
	Он екінші апта /Двенадцатая неделя	

Мекеме/ұйымнан тәжірибе жетекшісі
Руководитель практики от
организации/предприятия _____

Кафедра тарапынан тәжірибе жетекшісі
Руководитель практики от кафедры _____

**4. ЗЕРТТЕУШІЛІК ТӘЖІРИБЕ МЕРЗІМІНДЕ МАГИСТРАНТТІҢ
ЖИНАҚТАҒАН МАТЕРИАЛДАР ТІЗІМІ**

	Казахско-Русский Международный университет	
	Положение об организации и проведении практики для магистрантов КРМУ-СМК-РП-41	Издание 1
		стр. 61 из 83

**СПИСОК МАТЕРИАЛОВ, СОБРАННЫХ МАГИСТРАНТОМ В ПЕРИОД
ИССЛЕДОВАТЕЛЬСКОЙ ПРАКТИКИ**



Казاخско-Русский Международный университет

Положение об организации и проведении практики для
магистрантов
КРМУ-СМК-РП-41

Издание 1

стр. 62 из 83

Казухско-Русский Международный университет

Кафедра _____

ОТЧЕТ

о прохождении исследовательской практики
(на материалах _____)

Образовательная программа 7М _____

Выполнил (-а)	_____ (подпись магистранта)	Магистрант (-ка), группа _____, _____ Ф.И.О.
Руководитель практики от кафедры	_____ (подпись руководителя)	_____ Ф.И.О., ученая/академическая степень, ученое звание
Руководитель практики от предприятия	_____ (подпись руководителя)	_____ Ф.И.О., должность

Актобе, 202__



Казхско-Русский Международный университет

Положение об организации и проведении практики для
магистрантов
КРМУ-СМК-РП-41

Издание 1

стр. 63 из 83

Содержание		Стр.
Введение		3
1		
2		
3		
4		
5		
Заключение		
Список использованной литературы		
Приложения		



Рисунок 1. XXXXXXXXXXXXXXXXXXXXXXXXXXXX

Таблица 1

Основные показатели XXXXXXXX за 20__-20__ годы

Показатели	Ед. измерения	20__г.	20__г.	20__г.	отклонение от предыдущего года	
					абсолют	%
1	2	3	4	5	6	7
XXXXXXX						

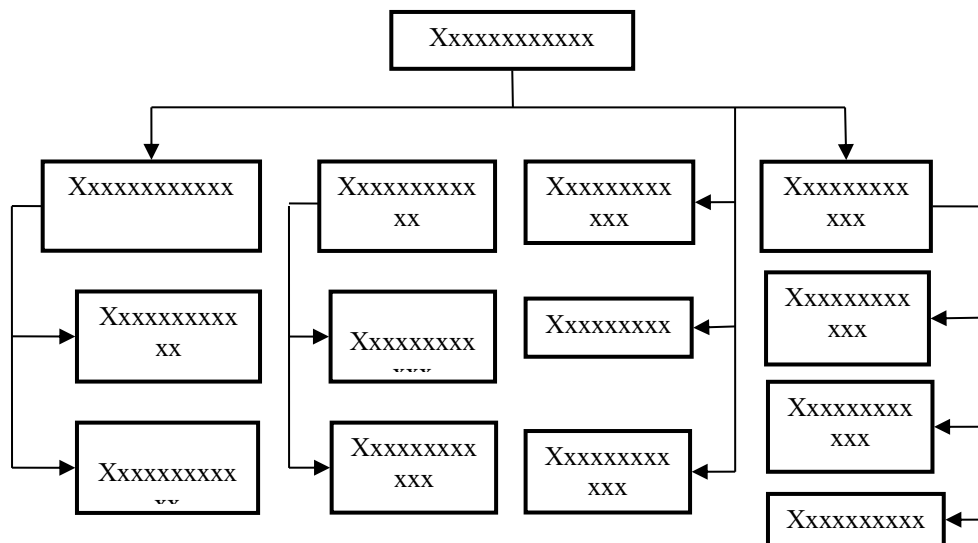
Продолжение таблицы 1

1	2	3	4	5	6	7
XXXXXXX						
Примечание – составлено автором на основании источников [20]						



Казахско-Русский Международный университет

Положение об организации и проведении практики для
магистрантов
КРМУ-СМК-РП-41

Издание 1

стр. 65 из 83

ОТЗЫВ РУКОВОДИТЕЛЯ ПРАКТИКИ

Магистрант(ка) ОП _____ Казахско-Русского
Международного университета _____

(Ф.И.О.)

с _____ 20__ г. по _____ 20__ г. прошел(а) исследовательскую практику
в _____

(полное наименование организации)

В период практики выполнял(а) обязанности

За время прохождения практики _____

(Ф.И.О. практиканта)

(Отразить теоретический уровень подготовки магистранта, его умение применять
полученные в период обучения теоретические знания, объем выполнения программы)
практики, исполнение трудовой дисциплины, недостатки, если они имели место.)

Программа практики выполнена _____

полностью / частично

В целом работа практиканта _____

(Ф.И.О.)

заслуживает оценки _____

Руководитель практики от организации _____

(Ф.И.О., занимаемая должность)

« _____ » _____ 20__ г.

_____ (подпись)

МП



Казاخско-Русский Международный университет

Положение об организации и проведении практики для
магистрантов
КРМУ-СМК-РП-41

Издание 1

стр. 66 из 83

12 ФОРМА ДНЕВНИКА ПРОИЗВОДСТВЕННОЙ ПРАКТИКИ

Ф.05.РП-41.1

**КАЗАХСКО-РУССКИЙ
МЕЖДУНАРОДНЫЙ
УНИВЕРСИТЕТ**



**ҚАЗАҚ-ОРЫС
ХАЛЫҚАРАЛЫҚ
УНИВЕРСИТЕТІ**

**ӨНДІРІСТІК
ТӘЖІРИБЕ КҮНДЕЛІГІ**

**ДНЕВНИК ПРОИЗВОДСТВЕННОЙ
ПРАКТИКИ**

**магистрант
магистранта**

**Направление
Бағыты**

профильное

**білім беру бағдарламасы
образовательная программа**

жіберілді /направленного

Ақтобе, 202__



ИНСТРУКЦИЯ по прохождению производственной практики

Производственная практика магистрантов является составной частью учебного процесса, ее цель – закрепление ключевых компетенций, приобретение практических навыков и опыта профессиональной деятельности по обучаемой ОП. Производственная практика – это самостоятельная работа магистранта под руководством преподавателя выпускающей кафедры и специалиста или руководителя соответствующего подразделения базы (организации) практики. Организуется после полного завершения теоретического обучения.

Перед выходом на практику магистрант должен получить на кафедре дневник, программу практики, направление на практику. В целях лучшей подготовки к практике магистрант обязан ознакомиться с программой и содержанием предстоящих работ, изучить рекомендуемую литературу, получить необходимые консультации руководителя практики от кафедры.

По прибытии на место практики магистрант должен предъявить в отдел кадров организации направление на практику. С момента оформления в качестве практиканта на магистранта распространяется трудовое законодательство РК, правила охраны труда и внутреннего распорядка, действующие в организации, с которыми он должен быть ознакомлен в установленном порядке.

Магистрант-практикант после ознакомления с организацией (предприятием) обязан составить календарный график прохождения практики. В период практики магистрант ведет дневник, в котором ежедневно фиксируется объем выполненной работы с указанием даты и места работы. Записи в дневнике ежедневно заверяются подписью руководителя практики от организации, под наблюдением которого выполнялась соответствующая работа. По завершении практики в дневнике дается отзыв руководителя практики от организации.

В период прохождения практики магистрант обязан:

- соблюдать трудовую дисциплину, правила внутреннего распорядка, охраны труда и техники безопасности, установленные в организации;
- добросовестно, в полном объеме и в установленный срок выполнить программу практики; четко и своевременно выполнять конкретные задания и поручения руководителя практики от кафедры и руководителя практики от организации;
- осуществить сбор, обработку и подготовку практических материалов для оформления отчета по производственной практике и выполнения дипломной работы;
- своевременно подготовить и представить на рецензирование руководителю практики от кафедры отчет по практике.

Отчет по практике составляется в соответствии с программой практики и дополнительными указаниями руководителя практики.

При положительной рецензии руководителя практики от кафедры, отчет о производственной практике защищается магистрантом перед комиссией, утвержденной на заседании кафедры, и оценивается по балльно-рейтинговой буквенной системе. Защита отчета должна носить публичный характер.



Казакско-Русский Международный университет

Положение об организации и проведении практики для
магистрантов
КРМУ-СМК-РП-41

Издание 1

стр. 68 из 83

**1. ТӘЖІРІБЕДЕН ӨТКЕНІ ТУРАЛЫ АНЫҚТАМА
СПРАВКА О ПРОХОЖДЕНИИ ПРАКТИКИ**

Магистрант _____
(аты, әкесінің аты, тегі / Ф.И.О.)

Прибыл на место практики
тәжірибе орнына _____ 20__ г/ж.

Печать/Мөр _____
Подпись руководителя организации
Мекеме жетекшісінің қолы _____

Назначен _____
(рабочее место, должность)
_____ тағайындалды.
(жұмыс орны, қызметі)

приступил к работе
жұмысқа кірісті _____ 20__ г/ж.

Печать _____
Мөр орны _____
Подпись _____
Қолтаңба _____

Откомандировать в _____ 20__ г.
_____ 20__ ж.іс-сапарға жіберілді.

Печать _____
Мөр орны _____
Подпись _____
Қолтаңба _____



Казхско-Русский Международный университет

Положение об организации и проведении практики для
магистрантов
КРМУ-СМК-РП-41

Издание 1

стр. 69 из 83

2. КҮНТІЗБЕЛІК КЕСТЕСІ / КАЛЕНДАРНЫЙ ГРАФИК

Магистранта-практиканта _____
(Ф.И.О.)

курса _____ ОП _____

проходившего практику _____
(Наименование организации/ предприятия)

сроком с _____ 202__ г. по _____ 202__ г.

№	Наименование темы Тақырып аты	Срок Исполнения/ Орындау мерзімі
1	2	3

Мекеме/ұйымнан тәжірибе жетекшісі
Руководитель практики от
организации/предприятия _____
Кафедра тарапынан тәжірибе жетекшісі
Руководитель практики от кафедры _____



Казахско-Русский Международный университет

Положение об организации и проведении практики для
магистрантов
КРМУ-СМК-РП-41

Издание 1

стр. 70 из 83

**3. ТӘЖІРІБЕ БАРЫСЫНДА АТҚАРЫЛҒАН ЖҰМЫСТАРДЫҢ ЖАЗБАЛАРЫ
ЗАПИСИ О РАБОТАХ ВЫПОЛНЕННЫХ НА ПРАКТИКЕ**

Күні Дата	Орындалған жұмыстардың қысқаша мазмұны Краткое содержание выполненных работ	Орындалғаны туралы белгі Отметка об исполнении
1	2	3
	Бірінші апта /Первая неделя	

Мекеме/ұйымнан тәжірибе жетекшісі

Руководитель практики от

организации/предприятия _____

Кафедра тарапынан тәжірибе жетекшісі

Руководитель практики от кафедры _____



Казахско-Русский Международный университет

Положение об организации и проведении практики для
магистрантов
КРМУ-СМК-РП-41

Издание 1

стр. 71 из 83

**ТӘЖІРІБЕ БАРЫСЫНДА АТҚАРЫЛҒАН ЖҰМЫСТАРДЫҢ ЖАЗБАЛАРЫ
ЗАПИСИ О РАБОТАХ ВЫПОЛНЕННЫХ НА ПРАКТИКЕ**

Күні Дата	Орындалған жұмыстардың қысқаша мазмұны Краткое содержание выполненных работ	Орындалғаны туралы белгі Отметка об исполнении
1	2	3
	Екінші апта /Вторая неделя	

Мекеме/ұйымнан тәжірибе жетекшісі

Руководитель практики от

организации/предприятия _____

Кафедра тарапынан тәжірибе жетекшісі

Руководитель практики от кафедры _____



Казакско-Русский Международный университет

Положение об организации и проведении практики для
магистрантов
КРМУ-СМК-РП-41

Издание 1

стр. 72 из 83

**ТӘЖІРІБЕ БАРЫСЫНДА АТҚАРЫЛҒАН ЖҰМЫСТАРДЫҢ ЖАЗБАЛАРЫ
ЗАПИСИ О РАБОТАХ ВЫПОЛНЕННЫХ НА ПРАКТИКЕ**

Күні Дата	Орындалған жұмыстардың қысқаша мазмұны Краткое содержание выполненных работ	Орындалғаны туралы белгі Отметка об исполнении
1	2	3
	Үшінші апта /Третья неделя	

Мекеме/ұйымнан тәжірибе жетекшісі

Руководитель практики от

организации/предприятия _____

Кафедра тарапынан тәжірибе жетекшісі

Руководитель практики от кафедры _____



Казакско-Русский Международный университет

Положение об организации и проведении практики для
магистрантов
КРМУ-СМК-РП-41

Издание 1

стр. 73 из 83

**ТӘЖІРІБЕ БАРЫСЫНДА АТҚАРЫЛҒАН ЖҰМЫСТАРДЫҢ ЖАЗБАЛАРЫ
ЗАПИСИ О РАБОТАХ ВЫПОЛНЕННЫХ НА ПРАКТИКЕ**

Күні Дата	Орындалған жұмыстардың қысқаша мазмұны Краткое содержание выполненных работ	Орындалғаны туралы белгі Отметка об исполнении
1	2	3
	Төртінші апта /Четвертая неделя	

Мекеме/ұйымнан тәжірибе жетекшісі
Руководитель практики от
организации/предприятия _____

Кафедра тарапынан тәжірибе жетекшісі
Руководитель практики от кафедры _____



Казакско-Русский Международный университет

Положение об организации и проведении практики для
магистрантов
КРМУ-СМК-РП-41

Издание 1

стр. 74 из 83

**4. ӨНДІРІСТІК ТӘЖІРІБЕ МЕРЗІМІНДЕ МАГИСТРАНТТИҢ ЖИНАҚТАҒАН
МАТЕРИАЛДАР ТІЗІМІ
СПИСОК МАТЕРИАЛОВ, СОБРАННЫХ МАГИСТРАНТОМ В ПЕРИОД
ПРОИЗВОДСТВЕННОЙ ПРАКТИКИ**



Казахско-Русский Международный университет

Положение об организации и проведении практики для
магистрантов
КРМУ-СМК-РП-41

Издание 1

стр. 75 из 83

ОТЗЫВ РУКОВОДИТЕЛЯ ПРАКТИКИ

Магистрант(ка) ОП _____ Казахско-Русского
Международного университета _____

(Ф.И.О.)

с _____ 20__ г. по _____ 20__ г. прошел(а) производственную практику
в _____

(полное наименование организации)

В период практики выполнял(а) обязанности

За время прохождения практики _____

(Ф.И.О. практиканта)

(Отразить теоретический уровень подготовки магистранта, его умение применять
полученные в период обучения теоретические знания, объем выполнения программы)
практики, исполнение трудовой дисциплины, недостатки, если они имели место.)

Программа практики выполнена _____
полностью / частично

В целом работа практиканта _____
(Ф.И.О.)

заслуживает оценки _____

Руководитель практики от организации _____

(Ф.И.О., занимаемая должность)

« _____ » _____ 20__ г.

_____ (подпись)

МП



Казахско-Русский Международный университет

Положение об организации и проведении практики для
магистрантов
КРМУ-СМК-РП-41

Издание 1

стр. 76 из 83

13 ФОРМА ОТЧЕТА ПРОИЗВОДСТВЕННОЙ ПРАКТИКИ

Ф.06.РП-41.1

Казахско-Русский Международный университет

Кафедра _____

ОТЧЕТ

**о прохождении производственной практики
(на материалах _____)**

Образовательная программа **7М**_____

Выполнил (-а)	_____ (подпись магистранта)	Магистрант _____ (-ка), группы _____, _____ ФИО
Руководитель практики от кафедры	_____ (подпись руководителя)	_____ ФИО ученая степень, ученое звание
Руководитель практики от предприятия	_____ (подпись руководителя)	_____ ФИО., должность

Актобе, 202__



Казахско-Русский Международный университет

**Положение об организации и проведении практики для
магистрантов
КРМУ-СМК-РП-41**

Издание 1

стр. 77 из 83

Содержание		Стр.
Введение		3
1		
2		
3		
4		
5		
Заключение		
Список использованной литературы		
Приложения		



Рисунок 1. XXXXXXXXXXXXXXXXXXXXXXXXXXXX

Таблица 1

Основные показатели XXXXXXXX за 20__-20__ годы

Показатели	Ед. измерения	20__г.	20__г.	20__г.	отклонение от предыдущего года	
					абсолют	%
1	2	3	4	5	6	7
XXXXXXX						

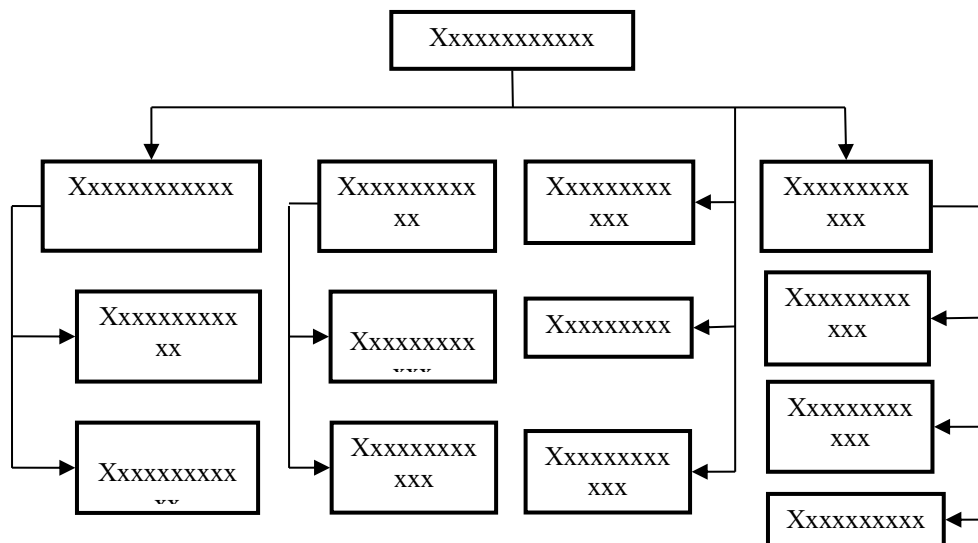
Продолжение таблицы 1

1	2	3	4	5	6	7
XXXXXXX						
Примечание – составлено автором на основании источников [20]						



Казахско-Русский Международный университет

Положение об организации и проведении практики для
магистрантов
КРМУ-СМК-РП-41

Издание 1

стр. 79 из 83

14 ФОРМА ПРОТОКОЛА ЗАСЕДАНИЯ КОМИССИИ

Ф.07.РП-41.1

Протокол № _____

от « _____ » _____ 20__ г.

заседания комиссии по защите отчетов по _____ практике
магистрантов образовательной программы 7М _____

Присутствовали: Председатель комиссии - _____
(Ф.И.О., должность)

Члены комиссии - _____
(Ф.И.О., должность)

(Ф.И.О., должность)

(Ф.И.О., должность)

Согласно графика защиты отчетов по _____ практике были
заслушаны выступления ниже перечисленных магистрантов и решением комиссии
выставлены следующие оценки (баллы):

№	Ф.И.О. магистранта	Научный руководитель	Оценка
1			
2			
3			
4			

Члены комиссии:

(Ф.И.О., подпись)

(Ф.И.О., подпись)

(Ф.И.О., подпись)

Зав. кафедрой « _____ »

(Ф.И.О., подпись)